



**ΣΥΝΟΠΤΙΚΟΣ ΔΙΑΓΩΝΙΣΜΟΣ ΥΠ' ΑΡΙΘ. ΔΣΥΑΕ/9570521
ΜΕ ΑΝΤΙΚΕΙΜΕΝΟ «ΠΡΟΜΗΘΕΙΑ ΙΜΑΝΤΩΝ ΓΙΑ ΠΕΔΙΛΑ
ΑΝΑΡΡΙΧΗΣΗΣ ΓΙΑ ΤΙΣ ΥΠΗΡΕΣΙΑΚΕΣ ΜΟΝΑΔΕΣ ΤΟΥ ΔΕΔΔΗΕ»**



1. ΣΤΟΙΧΕΙΑ ΔΕΔΔΗΕ ΚΑΙ ΑΝΤΙΚΕΙΜΕΝΟ ΔΙΑΓΩΝΙΣΜΟΥ

1.1 Στοιχεία ΔΕΔΔΗΕ

| | |
|--------------------------------------|------------------------|
| Επωνυμία | ΔΕΔΔΗΕ Α.Ε. |
| Ταχυδρομική διεύθυνση | ΔΙΑΜΑΝΤΟΠΟΥΛΟΥ 10 |
| Πόλη | ΑΘΗΝΑ |
| Ταχυδρομικός Κωδικός | 117 43 |
| Αρμόδιος για πληροφορίες | Ε. Θεοχάρης |
| Τηλέφωνο | 210 9090386 |
| Ηλεκτρονικό Ταχυδρομείο | E.Theocharis@deddie.gr |
| Γενική Διεύθυνση στο διαδίκτυο (URL) | www.deddie.gr |

1.2 Στοιχεία Διαδικασίας

Είδος διαδικασίας

Ο διαγωνισμός είναι συνοπτικός (έγχαρτος), σύμφωνα με το Άρθρο 4 παράγραφος 6 του Κανονισμού Έργων, Προμηθειών και Υπηρεσιών (ΚΕΠΥ) του ΔΕΔΔΗΕ. Όλες οι διατάξεις της παρούσας είναι ουσιώδεις και η παραβίαση οποιασδήποτε εξ αυτών συνεπάγεται την απόρριψη της προσφοράς.

1.3 Συνοπτική Περιγραφή φυσικού και οικονομικού αντικειμένου του διαγωνισμού

Αντικείμενο του διαγωνισμού είναι η ανάδειξη αναδόχου για την «Προμήθεια μάντων για πέδιλα αναρρίχησης για τις υπηρεσιακές μονάδες του ΔΕΔΔΗΕ».

Η εκτιμώμενη αξία της σύμβασης ανέρχεται στο ποσό των πενήντα εννέα χιλιάδων πεντακοσίων ευρώ (59.500€) μη συμπεριλαμβανομένου του ΦΠΑ.

Το παραπάνω ποσό συνιστά το ανώτατο όριο προσφοράς.

Προσφορές που παραβιάζουν ή αποκλίνουν από τις παραπάνω διατάξεις θα απορρίπτονται.

Η σύμβαση θα ανατεθεί με κριτήριο την πλέον συμφέρουσα από οικονομική άποψη προσφορά βάσει τιμής.

1.4 Προθεσμία παραλαβής προσφορών

Η καταληκτική ημερομηνία παραλαβής των προσφορών είναι η 01/10/2024 και ώρα 10:00.

1.5 Θεσμικό Πλαίσιο

Η ανάθεση και εκτέλεση της σύμβασης διέπονται από την κείμενη νομοθεσία και τις κατ' εξουσιοδότηση αυτής εκδοθείσες κανονιστικές πράξεις, όπως ισχύουν και ιδίως:

- Ν. 4643/2019 Α' 193 «Απελευθέρωση αγοράς ενέργειας, εκσυγχρονισμός της ΔΕΗ, ιδιωτικοποίηση της ΔΕΠΑ, κλπ διατάξεις»
- Κανονισμός Έργων, Προμηθειών και Υπηρεσιών (ΚΕΠΥ) του ΔΕΔΔΗΕ



2. ΓΕΝΙΚΟΙ ΚΑΙ ΕΙΔΙΚΟΙ ΟΡΟΙ ΣΥΜΜΕΤΟΧΗΣ

2.1 Γενικές Πληροφορίες

2.1.1 Έγγραφα του διαγωνισμού

Τα έγγραφα της παρούσας διαδικασίας σύναψης σύμβασης είναι τα ακόλουθα:

1. Το Ευρωπαϊκό Ενιαίο Έγγραφο Σύμβασης [ΕΕΕΣ]/το Τυποποιημένο Έντυπο Υπεύθυνης Δήλωσης [ΤΕΥΔ]
2. Η παρούσα διακήρυξη με τα παραρτήματά της

2.1.2 Παροχή Διευκρινίσεων

2.1.2.1. Οι ενδιαφερόμενοι οικονομικοί φορείς μπορούν να ζητούν συμπληρωματικές πληροφορίες και διευκρινίσεις σχετικά με τα έγγραφα του διαγωνισμού μέσω e-mail, το αργότερο επτά (7) ημέρες πριν την καταληκτική ημερομηνία υποβολής των προσφορών.

Η προθεσμία αυτή δεν παρατείνεται σε περίπτωση παράτασης της προθεσμίας υποβολής προσφορών. Σε περίπτωση τροποποίησης όρων της παρούσας για την οποία χορηγείται παράταση της προθεσμίας υποβολής προσφορών, συμπληρωματικές πληροφορίες και διευκρινίσεις χορηγούνται μόνο επί των διατάξεων που τροποποιούνται. Τα ανωτέρω αιτήματα υποβάλλονται μόνο μέσω e-mail. Αιτήματα παροχής πληροφοριών που υποβάλλονται είτε μετά την πάροδο της ως άνω προθεσμίας, είτε με άλλον τρόπο δεν εξετάζονται. Ο ΔΕΔΔΗΕ θα απαντήσει μέσω e-mail στα αιτήματα που θα υποβληθούν το αργότερο δύο (2) ημέρες πριν την καταληκτική ημερομηνία υποβολής προσφορών.

2.1.2.2. Κατά τη διαδικασία της αξιολόγησης των προσφορών, το αρμόδιο υπηρεσιακό όργανο μπορεί να επικοινωνεί εγγράφως με τους οικονομικούς φορείς για την παροχή ή/και υποβολή, εντός επτά (7) ημερών από την ημερομηνία αποστολής σε αυτούς της σχετικής πρόσκλησης, αναγκαίων διευκρινίσεων ή συμπληρωματικών στοιχείων επί του περιεχομένου της προσφοράς που έχουν υποβάλει, σχετικά με ασάφειες ή ήσσοнос σημασίας ατέλειες, επουσιώδεις παραλείψεις ή πρόδηλα τυπικά ή υπολογιστικά σφάλματα που ο ΔΕΔΔΗΕ κρίνει ότι μπορούν να θεραπευτούν. Οι διευκρινίσεις ή και συμπληρώσεις αυτές δεν πρέπει να έχουν ως αποτέλεσμα την ουσιώδη αλλοίωση της προσφοράς και δεν πρέπει να προσδίδουν αθέμιτο ανταγωνιστικό πλεονέκτημα της συγκεκριμένης προσφοράς σε σχέση με τις λοιπές. Οποιαδήποτε διευκρίνιση ή συμπλήρωση υποβάλλεται χωρίς να έχει ζητηθεί από το ΔΕΔΔΗΕ δε λαμβάνεται υπόψη. Η παροχή της δυνατότητας διευκρινίσεων δίδεται οπωσδήποτε στον προσφέροντα, αν επίκειται αποκλεισμός του από τη διαδικασία, λόγω ασαφειών των δικαιολογητικών και εγγράφων της προσφοράς.

2.1.2.3. Αποσαφηνίζεται ότι προσφορές οι οποίες δε θα περιλαμβάνουν στα δικαιολογητικά το ΕΕΕΣ/ΤΕΥΔ και τη Δήλωση Αποδοχής των Όρων της διακήρυξης, καθώς και σε περίπτωση σύμπραξης/ένωσης φυσικών ή/και νομικών προσώπων ή επίκλησης της ικανότητας τρίτου τις σχετικές αντίστοιχες δηλώσεις, θα απορρίπτονται.

Ο ΔΕΔΔΗΕ δύναται να κάνει δεκτές συμπληρώσεις ή/και διευκρινίσεις που υποβάλλονται, κατόπιν αιτήματός του, επί των παραπάνω υποβληθέντων μαζί με την προσφορά εγγράφων, εφόσον ο προσφέρων με τις συμπληρώσεις και διευκρινίσεις αυτές συμμορφώνεται πλήρως με τους όρους και τις απαιτήσεις της Διακήρυξης.

Όσον αφορά στα Δικαιολογητικά Συμμετοχής, ο ΔΕΔΔΗΕ δύναται να κάνει δεκτή την υποβολή αυτών και εκ των υστέρων, με τυχόν ένσταση που θα ασκήσει ο προσφέρων κατά της απόρριψης της προσφοράς για τυπικούς λόγους λόγω έλλειψής τους από την κατατεθείσα προσφορά, εφόσον ο προσφέρων με την εκ των υστέρων, κατά τα ανωτέρω, προσκόμισή τους συμμορφώνεται πλήρως με τους όρους και τις απαιτήσεις της Διακήρυξης.



2.1.2.4. Ο ΔΕΔΔΗΕ μπορεί να παρατείνει την προθεσμία παραλαβής των προσφορών, ούτως ώστε όλοι οι ενδιαφερόμενοι οικονομικοί φορείς να μπορούν να λάβουν γνώση όλων των αναγκαίων πληροφοριών για την κατάρτιση των προσφορών στις ακόλουθες περιπτώσεις:

α) Όταν, για οποιονδήποτε λόγο, πρόσθετες πληροφορίες, αν και ζητήθηκαν από τον οικονομικό φορέα έγκαιρα δεν έχουν παρασχεθεί το αργότερο δύο (2) ημέρες πριν από την προθεσμία που ορίζεται για την παραλαβή των προσφορών.

β) Όταν τα έγγραφα του διαγωνισμού υφίστανται σημαντικές αλλαγές.

Η διάρκεια της παράτασης θα είναι ανάλογη με τη σπουδαιότητα των πληροφοριών που ζητήθηκαν ή των αλλαγών.

Όταν οι πρόσθετες πληροφορίες δεν έχουν ζητηθεί έγκαιρα ή δεν έχουν σημασία για την άρτια υποβολή των προσφορών, δεν απαιτείται παράταση των προθεσμιών.

2.1.3 Γλώσσα

Τα έγγραφα του διαγωνισμού έχουν συνταχθεί στην ελληνική γλώσσα. Σε περίπτωση ασυμφωνίας μεταξύ των τμημάτων των εγγράφων του διαγωνισμού που έχουν συνταχθεί σε περισσότερες γλώσσες, επικρατεί η ελληνική έκδοση.

Τυχόν ενστάσεις υποβάλλονται στην ελληνική γλώσσα.

Οι προσφορές και τα περιλαμβανόμενα σε αυτές στοιχεία συντάσσονται στην ελληνική γλώσσα ή συνοδεύονται από επίσημη μετάφρασή τους στην ελληνική γλώσσα.

Νομιμοποιητικά έγγραφα, λοιπά δικαιολογητικά και άλλα αποδεικτικά έγγραφα, που τυχόν έχουν συνταχθεί σε άλλη γλώσσα, πλην της ελληνικής, πρέπει να συνοδεύονται από επίσημη μετάφρασή τους στην ελληνική. Ειδικά, τα αλλοδαπά ιδιωτικά έγγραφα θα συνοδεύονται από μετάφρασή τους στην ελληνική γλώσσα επικυρωμένη είτε από πρόσωπο αρμόδιο κατά τις διατάξεις της ελληνικής νομοθεσίας είτε από πρόσωπο κατά νόμο αρμόδιο της χώρας στην οποία έχει συνταχθεί το έγγραφο.

Στα αλλοδαπά δημόσια έγγραφα και δικαιολογητικά εφαρμόζεται η Συνθήκη της Χάγης της 5.10.1961, που κυρώθηκε με το ν. 1497/1984 (Α'188), εναλλακτικά δε δύναται αυτά να επικυρώνονται κατά τα προβλεπόμενα στον Κώδικα Δικηγόρων (Ν. 4194/2013, άρθρο 36, ως εκάστοτε ισχύει).

Κάθε μορφής επικοινωνία με τον ΔΕΔΔΗΕ θα γίνεται υποχρεωτικά στην ελληνική γλώσσα.

2.2 Δικαίωμα Συμμετοχής - Κριτήρια Ποιοτικής Επιλογής

2.2.1 Δικαίωμα συμμετοχής

Δικαίωμα συμμετοχής έχουν οι οικονομικοί φορείς που έχουν λάβει γνώση των εγγράφων του παρόντος διαγωνισμού μέσω της σχετικής αναρτηθείσας δημοσίευσης στην ιστοσελίδα του ΔΕΔΔΗΕ.

Οι ενώσεις οικονομικών φορέων, συμπεριλαμβανομένων και των προσωρινών συμπράξεων, δεν απαιτείται να περιβληθούν συγκεκριμένη νομική μορφή για την υποβολή προσφοράς.

Στις περιπτώσεις υποβολής προσφοράς από ένωση οικονομικών φορέων, κοινοπραξία ή προσωρινή σύμπραξη, όλα τα μέλη της ευθύνονται αλληλεγγύως και εις ολόκληρον έναντι του ΔΕΔΔΗΕ για όλες τις υποχρεώσεις που απορρέουν από τη συμμετοχή στο Διαγωνισμό, την κατακύρωση και τη σύμβαση. Πριν τη σύναψη της σύμβασης, η ένωση/κοινοπραξία/ προσωρινή σύμπραξη πρέπει να τηρήσει τις υποχρεώσεις που απορρέουν από την εμπορική και τη φορολογική νομοθεσία για την έναρξη της εμπορικής της δραστηριότητας και να υποβάλει στον ΔΕΔΔΗΕ τα αντίστοιχα αποδεικτικά.



2.2.1.A. Κώλυμα συμμετοχής του ίδιου φυσικού ή νομικού προσώπου σε περισσότερους του ενός οικονομικούς φορείς

Μεμονωμένες προσφορές από τον ίδιο οικονομικό φορέα δε γίνονται αποδεκτές.

Οι προσφορές από μέλος προσφέρουσας σύμπραξης/ένωσης προσώπων που υποβάλει ταυτόχρονα προσφορά και ως μέλος άλλης προσφέρουσας σύμπραξης/ένωσης προσώπων ή υποβάλει και μεμονωμένη προσφορά, αποκλείονται της περαιτέρω συμμετοχής στο Διαγωνισμό εάν διαπιστωθεί μέχρι και το χρονικό σημείο κατακύρωσης των αποτελεσμάτων του Διαγωνισμού η εξ αυτής της αιτίας νόθευση του ανταγωνισμού.

Στην περίπτωση που εταιρείες συνδεδεμένες μεταξύ τους υποβάλουν περισσότερες της μιας προσφορές στο Διαγωνισμό είτε ως μέλη σύμπραξης ανεξάρτητων (μη συνδεδεμένων) μεταξύ τους επιχειρήσεων είτε αυτόνομα, οι προσφορές τους αποκλείονται της περαιτέρω συμμετοχής στο Διαγωνισμό εάν διαπιστωθεί μέχρι και το χρονικό σημείο κατακύρωσης των αποτελεσμάτων του Διαγωνισμού η εξ αυτής της αιτίας νόθευση του ανταγωνισμού.

2.2.1.B. Σύγκρουση συμφερόντων

Ο ΔΕΔΔΗΕ λαμβάνει κατάλληλα μέτρα για την αποτελεσματική πρόληψη, τον εντοπισμό και την επίλυση συγκρούσεων συμφερόντων που προκύπτουν κατά τη διεξαγωγή διαδικασιών σύναψης σύμβασης, συμπεριλαμβανομένου του σχεδιασμού και της προετοιμασίας της διαδικασίας, καθώς και της κατάρτισης των εγγράφων της διαδικασίας σύναψης σύμβασης, ούτως ώστε να αποφεύγονται τυχόν στρεβλώσεις του ανταγωνισμού και να διασφαλίζεται η ίση μεταχείριση όλων των οικονομικών φορέων.

Κατάσταση σύγκρουσης συμφερόντων συντρέχει ιδίως όταν μέλη του προσωπικού του ΔΕΔΔΗΕ ή παρόχου υπηρεσιών για τη σύναψη σύμβασης που ενεργεί εξ ονόματος του ΔΕΔΔΗΕ, τα οποία εμπλέκονται στη διεξαγωγή της διαδικασίας σύναψης σύμβασης ή μπορούν να επηρεάσουν την έκβασή της έχουν, άμεσα ή έμμεσα, χρηματοοικονομικό, οικονομικό ή άλλο προσωπικό συμφέρον το οποίο θα μπορούσε να εκληφθεί ως στοιχείο που θίγει την αμεροληψία και την ανεξαρτησία τους στο πλαίσιο της διαδικασίας σύναψης της σύμβασης.

2.2.2 Λόγοι αποκλεισμού

Αποκλείεται από τη συμμετοχή στην παρούσα διαδικασία σύναψης σύμβασης (διαγωνισμό) οικονομικός φορέας, εφόσον συντρέχει στο πρόσωπό του (εάν πρόκειται για μεμονωμένο φυσικό ή νομικό πρόσωπο) ή σε ένα από τα μέλη του (εάν πρόκειται για ένωση οικονομικών φορέων) ένας ή περισσότεροι από τους λόγους που περιγράφονται στην παρούσα παράγραφο.

Δε γίνεται δεκτή υποβολή προσφοράς από οικονομικούς φορείς, οι οποίοι έχουν αποκλεισθεί από τις συμβάσεις του ΔΕΔΔΗΕ, κατά τα οριζόμενα στο άρθρο 13 του ΚΕΠΥ και για το χρονικό διάστημα που ισχύει ο αποκλεισμός.

2.2.2.1. Όταν υπάρχει σε βάρος του αμετάκλητη καταδικαστική απόφαση για έναν από τους ακόλουθους λόγους:

α) συμμετοχή σε εγκληματική οργάνωση, όπως αυτή ορίζεται στο άρθρο 2 της απόφασης-πλαίσιο 2008/841/ΔΕΥ του Συμβουλίου της 24ης Οκτωβρίου 2008, για την καταπολέμηση του οργανωμένου εγκλήματος (ΕΕ L 300 της 11.11.2008 σ.42),

β) δωροδοκία, όπως ορίζεται στο άρθρο 3 της σύμβασης περί της καταπολέμησης της διαφθοράς στην οποία ενέχονται υπάλληλοι των Ευρωπαϊκών Κοινοτήτων ή των κρατών-μελών της Ένωσης (ΕΕ C 195 της 25.6.1997, σ. 1) και στην παράγραφο 1 του άρθρου 2 της απόφασης-πλαίσιο 2003/568/ΔΕΥ του Συμβουλίου



της 22ας Ιουλίου 2003, για την καταπολέμηση της δωροδοκίας στον ιδιωτικό τομέα (ΕΕ L 192 της 31.7.2003, σ. 54), καθώς και όπως ορίζεται στην κείμενη νομοθεσία ή στο εθνικό δίκαιο του οικονομικού φορέα,

γ) απάτη, κατά την έννοια του άρθρου 1 της σύμβασης σχετικά με την προστασία των οικονομικών συμφερόντων των Ευρωπαϊκών Κοινοτήτων (ΕΕ C 316 της 27.11.1995, σ. 48), η οποία κυρώθηκε με το ν. 2803/2000 (Α' 48),

δ) τρομοκρατικά εγκλήματα ή εγκλήματα συνδεδεμένα με τρομοκρατικές δραστηριότητες, όπως ορίζονται, αντιστοίχως, στα άρθρα 1 και 3 της απόφασης-πλαίσιο 2002/475/ΔΕΥ του Συμβουλίου της 13ης Ιουνίου 2002, για την καταπολέμηση της τρομοκρατίας (ΕΕ L 164 της 22.6.2002, σ. 3) ή ηθική αυτουργία ή συνέργεια ή απόπειρα διάπραξης εγκλήματος, όπως ορίζονται στο άρθρο 4 αυτής,

ε) νομιμοποίηση εσόδων από παράνομες δραστηριότητες ή χρηματοδότηση της τρομοκρατίας, όπως αυτές ορίζονται στο άρθρο 1 της Οδηγίας 2005/60/ΕΚ του Ευρωπαϊκού Κοινοβουλίου και του Συμβουλίου της 26ης Οκτωβρίου 2005, σχετικά με την πρόληψη της χρησιμοποίησης του χρηματοπιστωτικού συστήματος για τη νομιμοποίηση εσόδων από παράνομες δραστηριότητες και τη χρηματοδότηση της τρομοκρατίας (ΕΕ L 309 της 25.11.2005, σ. 15), η οποία ενσωματώθηκε στην εθνική νομοθεσία με το ν. 3691/2008 (Α' 166),

στ) παιδική εργασία και άλλες μορφές εμπορίας ανθρώπων, όπως ορίζονται στο άρθρο 2 της Οδηγίας 2011/36/ΕΕ του Ευρωπαϊκού Κοινοβουλίου και του Συμβουλίου της 5ης Απριλίου 2011, για την πρόληψη και την καταπολέμηση της εμπορίας ανθρώπων και για την προστασία των θυμάτων της, καθώς και για την αντικατάσταση της απόφασης-πλαίσιο 2002/629/ΔΕΥ του Συμβουλίου (ΕΕ L 101 της 15.4.2011, σ. 1), η οποία ενσωματώθηκε στην εθνική νομοθεσία με το ν. 4198/2013 (Α' 215).

Ο οικονομικός φορέας αποκλείεται, επίσης, όταν το πρόσωπο εις βάρος του οποίου εκδόθηκε αμετάκλητη καταδικαστική απόφαση είναι μέλος του διοικητικού, διευθυντικού ή εποπτικού οργάνου του ή έχει εξουσία εκπροσώπησης, λήψης αποφάσεων ή ελέγχου σε αυτό.

Στις περιπτώσεις εταιρειών περιορισμένης ευθύνης (Ε.Π.Ε.), προσωπικών εταιρειών (Ο.Ε και Ε.Ε.) και ιδιωτικών κεφαλαιουχικών εταιρειών (Ι.Κ.Ε.), η υποχρέωση του προηγούμενου εδαφίου αφορά στους διαχειριστές.

Στις περιπτώσεις ανωνύμων εταιρειών (Α.Ε.), η υποχρέωση του προηγούμενου εδαφίου αφορά στον Διευθύνοντα Σύμβουλο, καθώς και σε όλα τα μέλη του Διοικητικού Συμβουλίου.

Στις περιπτώσεις Συνεταιρισμών, η υποχρέωση του προηγούμενου εδαφίου αφορά στα μέλη του Διοικητικού Συμβουλίου.

Σε όλες τις υπόλοιπες περιπτώσεις νομικών προσώπων, η υποχρέωση των προηγούμενων εδαφίων αφορά στους νόμιμους εκπροσώπους τους.

Εάν στις ως άνω περιπτώσεις (α) έως (στ) η κατά τα ανωτέρω περίοδος αποκλεισμού δεν έχει καθοριστεί με αμετάκλητη απόφαση, αυτή ανέρχεται σε πέντε (5) έτη από την ημερομηνία του σχετικού γεγονότος.

2.2.2.2. Αποκλείεται από τη συμμετοχή σε διαδικασία για την προμήθεια των υλικών οποιοσδήποτε οικονομικός φορέας, εάν ο ΔΕΔΔΗΕ γνωρίζει ότι:

α) ο οικονομικός φορέας έχει αθετήσει τις υποχρεώσεις του όσον αφορά στην καταβολή φόρων ή εισφορών κοινωνικής ασφάλισης και αυτό έχει διαπιστωθεί από δικαστική ή διοικητική απόφαση με τελεσίδικη και δεσμευτική ισχύ, σύμφωνα με διατάξεις της χώρας όπου είναι εγκατεστημένος ή την εθνική νομοθεσία. Αν ο οικονομικός φορέας είναι Έλληνας πολίτης ή έχει την εγκατάστασή του στην Ελλάδα, οι υποχρεώσεις του που αφορούν τις εισφορές κοινωνικής ασφάλισης καλύπτουν τόσο την κύρια όσο και την επικουρική.

β) μπορεί να αποδείξει με τα κατάλληλα μέσα ότι ο οικονομικός φορέας έχει αθετήσει τις υποχρεώσεις του όσον αφορά την καταβολή φόρων ή εισφορών κοινωνικής ασφάλισης.

Δεν αποκλείεται ο οικονομικός φορέας, όταν έχει εκπληρώσει τις υποχρεώσεις του είτε καταβάλλοντας τους φόρους ή τις εισφορές κοινωνικής ασφάλισης που οφείλει, συμπεριλαμβανομένων, κατά περίπτωση, των δεδουλευμένων τόκων ή των προστίμων είτε υπαγόμενος σε δεσμευτικό διακανονισμό για την καταβολή τους.

ή/και

γ) γνωρίζει ή μπορεί να αποδείξει με τα κατάλληλα μέσα ότι έχουν επιβληθεί σε βάρος του οικονομικού φορέα, μέσα σε χρονικό διάστημα δύο (2) ετών πριν από την ημερομηνία λήξης της προθεσμίας υποβολής προσφοράς: αα) τρεις (3) πράξεις επιβολής προστίμου από τα αρμόδια ελεγκτικά όργανα του Σώματος Επιθεώρησης Εργασίας για παραβάσεις της εργατικής νομοθεσίας που χαρακτηρίζονται, σύμφωνα με την υπουργική απόφαση 2063/Δ1632/2011 (Β' 266), όπως εκάστοτε ισχύει, ως «υψηλής» ή «πολύ υψηλής» σοβαρότητας, οι οποίες προκύπτουν αθροιστικά από τρεις (3) διενεργηθέντες ελέγχους, ή ββ) δύο (2) πράξεις επιβολής προστίμου από τα αρμόδια ελεγκτικά όργανα του Σώματος Επιθεώρησης Εργασίας για παραβάσεις της εργατικής νομοθεσίας που αφορούν την αδήλωτη εργασία, οι οποίες προκύπτουν αθροιστικά από δύο (2) διενεργηθέντες ελέγχους. Οι υπό αα' και ββ' κυρώσεις πρέπει να έχουν αποκτήσει τελεσίδικη και δεσμευτική ισχύ.

2.2.2.3. Αποκλείεται από τη συμμετοχή στη διαδικασία σύναψης της παρούσας σύμβασης, οικονομικός φορέας σε οποιαδήποτε από τις ακόλουθες καταστάσεις:

(α) εάν ο οικονομικός φορέας έχει αθετήσει τις υποχρεώσεις που απορρέουν από τις διατάξεις της περιβαλλοντικής, κοινωνικοασφαλιστικής και εργατικής νομοθεσίας, που έχουν θεσπισθεί με το δίκαιο της Ευρωπαϊκής Ένωσης, το εθνικό δίκαιο, συλλογικές συμβάσεις ή διεθνείς διατάξεις περιβαλλοντικού, κοινωνικού και εργατικού δικαίου, οι οποίες απαριθμούνται στο Παράρτημα Χ της Οδηγίας 2014/24/ΕΕ.

(β) εάν τελεί υπό πτώχευση ή έχει υπαχθεί σε διαδικασία εξυγίανσης ή ειδικής εκκαθάρισης ή τελεί υπό αναγκαστική διαχείριση από εκκαθαριστή ή από το δικαστήριο ή έχει υπαχθεί σε διαδικασία πτωχευτικού συμβιβασμού ή έχει αναστείλει τις επιχειρηματικές του δραστηριότητες ή εάν βρίσκεται σε οποιαδήποτε ανάλογη κατάσταση προκύπτουσα από παρόμοια διαδικασία, προβλεπόμενη σε εθνικές διατάξεις νόμου. Ο ΔΕΔΔΗΕ μπορεί να μην αποκλείει έναν οικονομικό φορέα ο οποίος βρίσκεται σε μία εκ των καταστάσεων που αναφέρονται στην περίπτωση αυτή, υπό την προϋπόθεση ότι αποδεικνύει ότι ο εν λόγω φορέας είναι σε θέση να εκτελέσει τη σύμβαση, λαμβάνοντας υπόψη τις ισχύουσες διατάξεις και τα μέτρα για τη συνέχιση της επιχειρηματικής του λειτουργίας,

(γ) εάν, με την επιφύλαξη της παραγράφου 3β του άρθρου 44 του ν. 3959/2011, υπάρχουν επαρκώς εύλογες ενδείξεις που οδηγούν στο συμπέρασμα ότι ο οικονομικός φορέας συνήψε συμφωνίες με άλλους οικονομικούς φορείς με στόχο τη στρέβλωση του ανταγωνισμού,

(δ) εάν μία κατάσταση σύγκρουσης συμφερόντων κατά την έννοια του άρθρου 42 της Οδηγίας 2014/25/ΕΕ δεν μπορεί να θεραπευθεί αποτελεσματικά με άλλα, λιγότερο παρεμβατικά, μέσα,

(ε) εάν μία κατάσταση στρέβλωσης του ανταγωνισμού από την πρότερη συμμετοχή του οικονομικού φορέα κατά την προετοιμασία της διαδικασίας σύναψης σύμβασης, κατά τα οριζόμενα στο άρθρο 59 της Οδηγίας 2014/25/ΕΕ, δεν μπορεί να θεραπευθεί με άλλα, λιγότερο παρεμβατικά μέσα,

(στ) εάν έχει επιδείξει σοβαρή ή επαναλαμβανόμενη πλημμέλεια κατά την εκτέλεση ουσιώδους απαίτησης στο πλαίσιο προηγούμενης δημόσιας σύμβασης, προηγούμενης σύμβασης με αναθέτοντα φορέα ή προηγούμενης σύμβασης παραχώρησης που είχε ως αποτέλεσμα την πρόωρη καταγγελία της προηγούμενης σύμβασης, αποζημιώσεις ή άλλες παρόμοιες κυρώσεις,



(ζ) εάν έχει κριθεί ένοχος σοβαρών ψευδών δηλώσεων κατά την παροχή των πληροφοριών που απαιτούνται για την εξακρίβωση της απουσίας των λόγων αποκλεισμού ή την πλήρωση των κριτηρίων επιλογής, έχει αποκρύψει τις πληροφορίες αυτές ή δεν είναι σε θέση να προσκομίσει τα δικαιολογητικά που απαιτούνται στη διακήρυξη,

(η) εάν επιχειρήσει να επηρεάσει με αθέμιτο τρόπο τη διαδικασία λήψης αποφάσεων του ΔΕΔΔΗΕ, να αποκτήσει εμπιστευτικές πληροφορίες που ενδέχεται να του αποφέρουν αθέμιτο πλεονέκτημα στη διαδικασία σύναψης σύμβασης ή να παράσχει εξ αμελείας παραπλανητικές πληροφορίες που ενδέχεται να επηρεάσουν ουσιαστικά τις αποφάσεις που αφορούν τον αποκλεισμό, την επιλογή ή την ανάθεση,

(θ) εάν έχει διαπράξει σοβαρό επαγγελματικό παράπτωμα, το οποίο θέτει εν αμφιβόλω την ακεραιότητά του.

Τα απαιτούμενα σχετικά έγγραφα-δικαιολογητικά και πιστοποιητικά για την απόδειξη μη συνδρομής των προαναφερόμενων λόγων αποκλεισμού καθορίζονται στην παρούσα διακήρυξη.

Εάν στις ως άνω περιπτώσεις (α) έως (θ) η περίοδος αποκλεισμού δεν έχει καθοριστεί με αμετάκλητη απόφαση, αυτή ανέρχεται σε τρία (3) έτη από την ημερομηνία του σχετικού γεγονότος.

Ο ΔΕΔΔΗΕ μπορεί να μην αποκλείει έναν οικονομικό φορέα, ο οποίος βρίσκεται σε μια εκ των καταστάσεων που αναφέρονται στην περίπτωση β' της παρούσας παραγράφου, υπό την προϋπόθεση ότι αποδεδειγμένα ο εν λόγω φορέας είναι σε θέση να εκτελέσει τη σύμβαση, λαμβάνοντας υπόψη τις ισχύουσες διατάξεις και τα μέτρα για τη συνέχιση της επιχειρηματικής του λειτουργίας.

2.2.2.4. Ο οικονομικός φορέας αποκλείεται σε οποιοδήποτε χρονικό σημείο κατά τη διάρκεια της διαδικασίας σύναψης της παρούσας σύμβασης, όταν αποδεικνύεται ότι βρίσκεται, λόγω πράξεων ή παραλείψεων του, είτε πριν είτε κατά τη διαδικασία, σε μία από τις ως άνω περιπτώσεις.

2.2.2.5. Οικονομικός φορέας που εμπίπτει σε μια από τις καταστάσεις που αναφέρονται στις παραγράφους 2.2.2.1., 2.2.2.2. και 2.2.2.3. μπορεί να προσκομίζει στοιχεία προκειμένου να αποδείξει ότι τα μέτρα που έλαβε επαρκούν για να αποδείξουν την αξιοπιστία του, παρότι συντρέχει ο σχετικός λόγος αποκλεισμού (αυτοκάθαρση). Εάν τα στοιχεία κριθούν επαρκή, ο εν λόγω οικονομικός φορέας δεν αποκλείεται από τη διαδικασία σύναψης σύμβασης. Για το σκοπό αυτό, ο οικονομικός φορέας αποδεικνύει ότι έχει καταβάλει ή δεσμευθεί να καταβάλει αποζημίωση για τυχόν ζημιές που προκλήθηκαν από το ποινικό αδίκημα ή το παράπτωμα, ότι έχει διευκρινίσει τα γεγονότα και τις περιστάσεις με ολοκληρωμένο τρόπο, μέσω ενεργού συνεργασίας με τις ερευνητικές αρχές και έχει λάβει συγκεκριμένα τεχνικά και οργανωτικά μέτρα καθώς και μέτρα σε επίπεδο προσωπικού κατάλληλα για την αποφυγή περαιτέρω ποινικών αδικημάτων ή παραπτωμάτων.

Τα μέτρα που λαμβάνονται από τους οικονομικούς φορείς αξιολογούνται σε συνάρτηση με τη σοβαρότητα και τις ιδιαίτερες περιστάσεις του ποινικού αδικήματος ή του παραπτώματος και βάσει αυτής της αξιολόγησης εκδίδεται απόφαση για τη διαπίστωση της επάρκειας των επανορθωτικών μέτρων. Η απόφαση εκδίδεται από την αρμόδια επιτροπή του ΔΕΔΔΗΕ εντός δύο (2) ημερών από την υποβολή του αιτήματος με το οποίο υποστηρίζεται ότι έχουν αρθεί οι λόγοι αποκλεισμού του οικονομικού φορέα. Αν τα μέτρα κριθούν ανεπαρκή, γνωστοποιείται στον οικονομικό φορέα το σκεπτικό της απόφασης αυτής. Οικονομικός φορέας που έχει αποκλειστεί, σύμφωνα με τις κείμενες διατάξεις, με τελεσίδικη απόφαση, σε εθνικό επίπεδο, από τη συμμετοχή σε διαδικασίες σύναψης σύμβασης ή ανάθεσης παραχώρησης δεν μπορεί να κάνει χρήση της ανωτέρω δυνατότητας κατά την περίοδο του αποκλεισμού που ορίζεται στην εν λόγω απόφαση.

2.2.3 Κριτήρια Ποιοτικής Επιλογής

Δεν απαιτούνται



2.3 Κριτήρια Ανάθεσης

2.3.1 Κριτήριο ανάθεσης

Κριτήριο ανάθεσης της Σύμβασης είναι η πλέον συμφέρουσα από οικονομική άποψη προσφορά βάσει τιμής. Εφόσον δύο ή περισσότεροι οικονομικοί φορείς προσφέρουν την ίδια τιμή και είναι οι προσφέροντες με τη χαμηλότερη τιμή, θα διενεργηθεί κλήρωση μεταξύ τους. Η κλήρωση διενεργείται από την αρμόδια Επιτροπή παρουσία των ενδιαφερομένων.

2.4 Κατάρτιση - Περιεχόμενο Προσφορών

2.4.1 Γενικοί όροι υποβολής προσφορών

Οι προσφορές υποβάλλονται με βάση τις απαιτήσεις του παρόντος διαγωνισμού για το σύνολο των ποσοτήτων.

Προσφορές που παραβιάζουν ή αποκλίνουν από τις παραπάνω απαιτήσεις θα απορρίπτονται.

Η ένωση οικονομικών φορέων υποβάλλει κοινή προσφορά, η οποία υπογράφεται υποχρεωτικά ηλεκτρονικά είτε από όλους τους οικονομικούς φορείς που αποτελούν την ένωση, είτε από εκπρόσωπό τους νομίμως εξουσιοδοτημένο. Στην προσφορά, απαραίτητως πρέπει να προσδιορίζεται η έκταση και το είδος της συμμετοχής του (συμπεριλαμβανομένης της κατανομής αμοιβής μεταξύ τους) κάθε μέλους της ένωσης, καθώς και ο εκπρόσωπος/συντονιστής αυτής.

2.4.2 Χρόνος και Τόπος υποβολής προσφορών

2.4.2.1. Η προσφορά μπορεί να υποβληθεί έως τις 01/10/2024 και ώρα 10:00 (καταληκτική ημερομηνία και ώρα υποβολής προσφοράς) στο Πρωτόκολλο της ΔΣΥΑΕ (γραφείο 404, 4^{ος} όροφος, Διαμαντοπούλου 10, 117 43, Αθήνα). Μετά την παρέλευση της καταληκτικής ημερομηνίας και ώρας, δεν υπάρχει η δυνατότητα υποβολής προσφοράς.

Μετά την κατάθεση της προσφοράς, δε γίνεται αποδεκτή, αλλά απορρίπτεται ως απαράδεκτη κάθε υποβολή συμπληρωματικών ή διευκρινιστικών στοιχείων, εκτός εκείνων που τυχόν θα ζητηθούν σύμφωνα τις διατάξεις της παρούσας διακήρυξης.

2.4.3 Μεταβολές Διαδικασίας σε Εξέλιξη

2.4.3.1 Ο ΔΕΔΔΗΕ είναι δυνατό να παρατείνει την προθεσμία υποβολής των προσφορών εφόσον προκύψει ανάγκη έκδοσης συμπληρωμάτων της Διακήρυξης.

Είναι επίσης δυνατό να αναβάλει ή να ματαιώσει τη Διαδικασία, εφόσον κατά την κρίση του δεν υπάρχει επαρκής συμμετοχή προσφερόντων ή γενικά προκύπτουν σοβαροί λόγοι που συνηγορούν σε αυτό, σύμφωνα με το Άρθρο 3.5 της διακήρυξης και με το άρθρο 9 παρ. 2 του ΚΕΠΥ.

Η σχετική απόφαση για τα ανωτέρω λαμβάνεται από το αρμόδιο όργανο του ΔΕΔΔΗΕ.

Στις περιπτώσεις αναβολής πριν την καταληκτική ημερομηνία υποβολής των προσφορών ή ματαίωσης του συνοπτικού (έγχαρτου) διαγωνισμού, οι προσφορές που έχουν ήδη υποβληθεί επιστρέφονται στους οικονομικούς φορείς.



Στην περίπτωση παράτασης του χρόνου υποβολής των προσφορών, οι ήδη υποβληθείσες προσφορές εξακολουθούν να ισχύουν εκτός εάν οι οικονομικοί φορείς τις αποσύρουν ή τις αντικαταστήσουν με άλλες μέσα στις νέες προθεσμίες, σύμφωνα με τα οριζόμενα στην παρ. 2.4.5. κατωτέρω.

2.4.4 Τρόπος υποβολής προσφορών

Οι προσφορές υποβάλλονται σε ένα (1) πρωτότυπο και σε ένα (1) ακριβές αντίγραφο. Το πρωτότυπο φέρει σε κάθε σελίδα την ένδειξη «ΠΡΩΤΟΤΥΠΟ». Η ακρίβεια των αντιγράφων βεβαιώνεται με σχετική ενυπόγραφη δήλωση εκείνου που υπογράφει την προσφορά στο τέλος κάθε αντιγράφου. Σε περίπτωση διαφοράς ανάμεσα στο πρωτότυπο και στο αντίγραφο υπερισχύει το πρωτότυπο. Οι προσφορές πρέπει να συνοδεύονται από πίνακα περιεχομένων, να φέρουν αρίθμηση και να μονογράφονται σε κάθε σελίδα τους. Οι προσφορές πρέπει να είναι δακτυλογραφημένες. Τυχόν διορθώσεις ή προσθήκες πρέπει να είναι ευκρινείς, να μονογράφονται και να σφραγίζονται από τον προσφέροντα.

Οι προσφορές περιλαμβάνουν υποχρεωτικά και με ποινή απόρριψης όλα τα στοιχεία που καθορίζονται στην παρούσα και υποβάλλονται μέσα σε σφραγισμένο φάκελο με την ένδειξη «ΚΥΡΙΟΣ ΦΑΚΕΛΟΣ ΠΡΟΣΦΟΡΑΣ», στον οποίο αναγράφονται η επωνυμία του προσφέροντος, ο αριθμός και ο τίτλος της παρούσας διακήρυξης.

Ο φάκελος προσφοράς περιέχει τρεις (3) σφραγισμένους φακέλους (Α', Β' και Γ') με τις ίδιες ακριβώς επισημάνσεις του φακέλου προσφοράς και συγκεκριμένα:

2.4.5 Περιεχόμενο Φακέλου «Δικαιολογητικά Συμμετοχής - Τεχνική Προσφορά - Οικονομική Προσφορά»

2.4.5.1 Δικαιολογητικά Συμμετοχής

Ο «Φάκελος Α' - Δικαιολογητικά συμμετοχής» περιέχει:

2.4.5.1.1. Συμπληρωμένο το Ευρωπαϊκό Ενιαίο Έγγραφο Σύμβασης (Ε.Ε.Ε.Σ./Τυποποιημένο Έντυπο Υπεύθυνης Δήλωσης (Τ.Ε.Υ.Δ.), στο οποίο ο προσφέρων επιβεβαιώνει ότι πληροί τις προϋποθέσεις του άρθρου 2.2 της παρούσας για τη συμμετοχή του. Κατά την υποβολή του Ευρωπαϊκού Ενιαίου Εγγράφου Σύμβασης (Ε.Ε.Ε.Σ./Τυποποιημένου Εντύπου Υπεύθυνης Δήλωσης (Τ.Ε.Υ.Δ.), είναι δυνατή, με μόνη την υπογραφή του κατά περίπτωση εκπροσώπου του οικονομικού φορέα η απόδειξη μη συνδρομής των λόγων αποκλεισμού που αναφέρονται στην παράγραφο 2.2.2 για το σύνολο των φυσικών προσώπων που είναι μέλη του διοικητικού, διευθυντικού ή εποπτικού οργάνου του ή έχουν εξουσία εκπροσώπησης, λήψης αποφάσεων ή ελέγχου σε αυτό. Ως εκπρόσωπος του οικονομικού φορέα για την εφαρμογή της παρούσας παραγράφου, νοείται ο νόμιμος εκπρόσωπος αυτού, όπως προκύπτει από το ισχύον καταστατικό ή το πρακτικό εκπροσώπησης του κατά το χρόνο υποβολής της προσφοράς ή το αρμοδίως εξουσιοδοτημένο φυσικό πρόσωπο να εκπροσωπεί τον οικονομικό φορέα για διαδικασίες σύναψης συμβάσεων ή για συγκεκριμένη διαδικασία σύναψης σύμβασης. Το Ε.Ε.Ε.Σ./Τ.Ε.Υ.Δ. μπορεί να υπογράφεται έως δέκα (10) ημέρες πριν την καταληκτική ημερομηνία υποβολής των προσφορών.

Το Ε.Ε.Ε.Σ./Τ.Ε.Υ.Δ. υποβάλλεται στα ελληνικά.

2.4.5.1.2. Οι ενώσεις/κοινοπραξίες/προσωρινές συμπράξεις οικονομικών φορέων που υποβάλλουν κοινή προσφορά, υποβάλλουν το Ε.Ε.Ε.Σ./Τ.Ε.Υ.Δ. για κάθε οικονομικό φορέα που συμμετέχει σε αυτές.

2.4.5.1.3. Στην περίπτωση που ο προσφέρων προτίθεται να αναθέσει τμήμα της σύμβασης σε υπεργολάβο, οφείλει να το δηλώσει στο σχετικό πεδίο του ΕΕΕΣ/ ΤΕΥΔ και εφόσον το τμήμα αυτό υπερβαίνει σε ποσοστό το τριάντα τοις εκατό (30%) της αξίας της σύμβασης που θα ανατεθεί, τότε Ε.Ε.Ε.Σ./Τ.Ε.Υ.Δ. υποβάλλεται και από τον υπεργολάβο.



2.4.5.1.4. Τυχόν στοιχεία που κατά την περιεχόμενη στο Ε.Ε.Ε.Σ./Τ.Ε.Υ.Δ. δήλωση του προσφέροντος, στο πρόσωπο του οποίου συντρέχει λόγος αποκλεισμού, αποδεικνύουν ότι τα μέτρα που έλαβε επαρκούν για να αποδείξουν την αξιοπιστία του.

2.4.5.1.5. Υπεύθυνη Δήλωση Πλήρους Αποδοχής των Όρων του Διαγωνισμού και της Σύμβασης (Παράρτημα 2).

2.4.5.1.6. Ο ΔΕΔΔΗΕ μπορεί να ζητεί από τους προσφέροντες σε οποιοδήποτε χρονικό σημείο κατά τη διάρκεια της διαδικασίας, να υποβάλουν όλα ή ορισμένα δικαιολογητικά, που τεκμηριώνουν την απουσία λόγων αποκλεισμού, όταν αυτό απαιτείται για την ορθή διεξαγωγή της διαδικασίας.

2.4.5.2 ΦΑΚΕΛΟΣ Β' - ΤΕΧΝΙΚΗ ΠΡΟΣΦΟΡΑ

Ο «Φάκελος Β' - Τεχνική Προσφορά» πρέπει να περιέχει τα αναγκαία τεχνικά στοιχεία των προσφερόμενων υλικών. Για το σκοπό αυτό, θα πρέπει να υποβληθούν τα κάτωθι:

2.4.5.2.1 Συμπληρωμένο το Υπόδειγμα Τεχνικής Προσφοράς του Παραρτήματος 3.

2.4.5.2.2 Όλα τα απαιτούμενα πιστοποιητικά και έγγραφα, τα οποία ανταποκρίνονται στις απαιτήσεις της τεχνικής προδιαγραφής του Παραρτήματος 1 της διακήρυξης

ΣΗΜΕΙΩΣΗ: Η τεχνική προσφορά, για να είναι αποδεκτή, πρέπει να ανταποκρίνεται πλήρως στην τεχνική προδιαγραφή του φυσικού αντικείμενου της σύμβασης, όπως περιγράφεται στο Παράρτημα 1 της παρούσας.

ΠΡΟΣΟΧΗ! Με την προσφορά, οι οικονομικοί φορείς οφείλουν να υποβάλουν δείγμα. Στη συσκευασία του δείγματος πρέπει να αναγράφονται τα στοιχεία του υπ' αριθ. ΔΣΥΑΕ/9570521 διαγωνισμού, η επωνυμία του οικονομικού φορέα και το υπό αξιολόγηση είδος του δείγματος.

2.4.5.3 ΦΑΚΕΛΟΣ Γ' - ΟΙΚΟΝΟΜΙΚΗ ΠΡΟΣΦΟΡΑ

Ο «Φάκελος Γ' - Οικονομική Προσφορά» πρέπει να περιέχει τα αναγκαία οικονομικά στοιχεία των προσφερόμενων υλικών, δηλαδή:

2.4.5.3.1. Το Υπόδειγμα Οικονομικής Προσφοράς του Παραρτήματος 4, συμπληρωμένο με το Συνολικό Προσφερόμενο Τίμημα, εκφρασμένο σε ευρώ και γραμμένο αριθμητικώς και ολογράφως.

2.4.5.3.2. Οι τιμές δεν υπόκεινται σε αναπροσαρμογή σε όλη τη διάρκεια εκτέλεσης της σύμβασης.

Προσφορές που περιλαμβάνουν ρήτρα ισοτιμίας ξένου νομίσματος ή οποιουδήποτε άλλους όρους ή αιρέσεις απορρίπτονται.

2.4.5.3.3. Σημειώνεται, ότι οι τιμές περιλαμβάνουν όλες τις νόμιμες κρατήσεις και επιβαρύνσεις, εκτός από τον φόρο προστιθέμενης αξίας ο οποίος βαρύνει τον ΔΕΔΔΗΕ με το συντελεστή που θα ισχύει κατά τον χρόνο εκδόσεως του σχετικού τιμολογίου του αναδόχου.



2.4.6 Χρόνος ισχύος των προσφορών

2.4.6.1. Οι προσφορές ισχύουν και δεσμεύουν τους προσφέροντες για χρονικό διάστημα ίσο με δύο (2) μήνες από την επομένη της διενέργειας της διαδικασίας ανάθεσης. Προσφορά, στην οποία δηλώνεται μικρότερος χρόνος ισχύος απορρίπτεται ως απαράδεκτη.

2.4.6.2. Ο ΔΕΔΔΗΕ διατηρεί το δικαίωμα να ζητά από τους προσφέροντες να παρατείνουν εγγράφως τη διάρκεια ισχύος των προσφορών τους πριν από τη λήξη της. Στην περίπτωση αυτή η διαδικασία συνεχίζεται με όσους παρέτειναν τις προσφορές τους και οι λοιποί αποκλείονται.

2.4.6.3. Σε περίπτωση που λήξει ο χρόνος ισχύος των προσφορών και δε ζητηθεί παράταση της προσφοράς, ο ΔΕΔΔΗΕ δύναται με αιτιολογημένη απόφασή του, να ζητήσει εκ των υστέρων από τους οικονομικούς φορείς που συμμετέχουν στη διαδικασία να παρατείνουν την προσφορά τους.

2.4.7 Λόγοι απόρριψης προσφορών

Ο ΔΕΔΔΗΕ, με βάση τα αποτελέσματα του ελέγχου και της αξιολόγησης των προσφορών, εκτός από τις περιπτώσεις στις οποίες προβλέπεται ειδικά στην παρούσα, απορρίπτει προσφορά:

α) η οποία δεν υποβάλλεται εμπρόθεσμα και με τον τρόπο που ορίζεται στην παρούσα,

β) η οποία δεν υποβάλλεται με το περιεχόμενο που ορίζεται στην παρούσα, περιέχει ατέλειες, ελλείψεις, ασάφειες ή σφάλματα, πλην αν τα ανωτέρω επιδέχονται συμπλήρωση ή διόρθωση ή, εφόσον επιδέχονται συμπλήρωση ή διόρθωση, δεν έχουν αποκατασταθεί κατά την αποσαφήνιση και τη συμπλήρωσή της,

γ) η οποία υποβάλλεται από έναν προσφέροντα που έχει υποβάλει δύο ή περισσότερες προσφορές. Οι προσφορές από μέλος προσφέρουσας σύμπραξης/ένωσης προσώπων που υποβάλει ταυτόχρονα προσφορά και ως μέλος άλλης προσφέρουσας σύμπραξης/ένωσης προσώπων ή υποβάλει και μεμονωμένη προσφορά, αποκλείονται της περαιτέρω συμμετοχής στο Διαγωνισμό εάν διαπιστωθεί μέχρι και το χρονικό σημείο κατακύρωσης των αποτελεσμάτων του Διαγωνισμού η εξ αυτής της αιτίας νόθευση του ανταγωνισμού.

Στην περίπτωση που εταιρείες συνδεδεμένες μεταξύ τους υποβάλουν περισσότερες της μιας προσφορές στο Διαγωνισμό είτε ως μέλη σύμπραξης ανεξάρτητων (μη συνδεδεμένων) μεταξύ τους επιχειρήσεων είτε αυτόνομα, οι προσφορές τους αποκλείονται της περαιτέρω συμμετοχής στο Διαγωνισμό εάν διαπιστωθεί μέχρι και το χρονικό σημείο κατακύρωσης των αποτελεσμάτων του Διαγωνισμού η εξ αυτής της αιτίας νόθευση του ανταγωνισμού.

δ) η οποία είναι υπό αίρεση,

ε) η οποία θέτει όρο αναπροσαρμογής ή δεν αφορά στο σύνολο των ζητούμενων ποσοτήτων ή στο σύνολο των ειδών.

στ) η οποία παρουσιάζει αποκλίσεις ως προς τους όρους και τις τεχνικές προδιαγραφές της σύμβασης ή τα κριτήρια επιλογής της σύμβασης



3. ΔΙΕΝΕΡΓΕΙΑ ΔΙΑΔΙΚΑΣΙΑΣ - ΑΞΙΟΛΟΓΗΣΗ ΠΡΟΣΦΟΡΩΝ

3.1 Αποσφράγιση και αξιολόγηση προσφορών

3.1.1. Η διαδικασία αποσφράγισης και αξιολόγησης των προσφορών διενεργείται σε ενιαίο στάδιο.

3.1.2. ΠΑΡΑΛΑΒΗ

Αμέσως μετά την εκπνοή της ώρας λήξης παραλαβής προσφορών, η Επιτροπή θα παραλάβει τις προσφορές που έχουν υποβληθεί στη Γραμματεία της ΔΣΥΑΕ (4^{ος} όροφος) και θα προβεί στην καταγραφή της επωνυμίας των προσφερόντων στο Πρακτικό Αποσφράγισης-Αξιολόγησης Προσφορών, κατά σειρά παράδοσης.

3.1.3. Στη συνέχεια η Επιτροπή αποσφραγίζει τους Κύριους Φακέλους Προσφορών με τη σειρά με την οποία έχουν καταγραφεί οι προσφορές και ελέγχει την ύπαρξη των Φακέλων Α' («Δικαιολογητικά Συμμετοχής»), Β' («Τεχνική Προσφορά») και Γ' («Οικονομική Προσφορά»). Μετά αποσφραγίζονται ο Φάκελος Α' («Δικαιολογητικά Συμμετοχής»), ο Φάκελος Β' («Τεχνική Προσφορά») και ο Φάκελος Γ' («Οικονομική Προσφορά») και μονογράφονται από την Επιτροπή όλα τα έγγραφα και στοιχεία που υπάρχουν σε αυτούς.

3.1.4. Μετά την αποσφράγιση η αρμόδια επιτροπή προβαίνει στον έλεγχο και την αξιολόγηση των φακέλων «Δικαιολογητικά Συμμετοχής», «Τεχνική Προσφορά» και «Οικονομική Προσφορά» και συντάσσει αντίστοιχο πρακτικό, στο οποίο καταχωρούνται οι προσφέροντες, τα δικαιολογητικά συμμετοχής, οι τεχνικές προσφορές, οι οικονομικές προσφορές, καθώς και τα αποτελέσματα του ελέγχου και της αξιολόγησής τους, κατά σειρά κατάταξης και με το οποίο εισηγείται για τις προσφορές που πρέπει να απορριφθούν ως απαράδεκτες και εκείνες που πρέπει να γίνουν αποδεκτές ως παραδεκτές, καθώς και για την τελική κατάταξη των παραδεκτών προσφορών. Η εξέταση των τεχνικών προσφορών δύναται να γίνει από την Επιτροπή Τεχνικής Κρίσης.

3.1.5. Η εισήγηση της αρμόδιας Επιτροπής διαβιβάζεται στο αρμόδιο όργανο του ΔΕΔΔΗΕ, το οποίο αποφασίζει.

3.1.6. Όσοι υπέβαλαν προσφορές μπορούν να λαμβάνουν γνώση των αποφάσεων του ΔΕΔΔΗΕ και των σχετικών πρακτικών της γνωμοδοτικής επιτροπής και των προσφορών των λοιπών προσφερόντων.

3.1.7. Αν ο έλεγχος των φακέλων όλων των προσφερόντων αποβεί αρνητικός, τα αποτελέσματα της διαδικασίας ματαιώνονται.

3.1.8. Εάν οι προσφορές φαίνονται ασυνήθιστα χαμηλές σε σχέση με το αντικείμενο της σύμβασης, ο ΔΕΔΔΗΕ απαιτεί από τους οικονομικούς φορείς να εξηγήσουν την τιμή ή το κόστος που προτείνουν στην προσφορά τους, εντός αποκλειστικής προθεσμίας, κατά ανώτατο όριο δέκα (10) ημερών από την κοινοποίηση της σχετικής πρόσκλησης.

Οι εξηγήσεις μπορούν να αφορούν ιδίως:

- α) τα οικονομικά χαρακτηριστικά της μεθόδου κατασκευής, των παρεχόμενων υπηρεσιών ή της διαδικασίας παρασκευής
- β) τις επιλεγείσες τεχνικές λύσεις ή τις εξαιρετικά ευνοϊκές συνθήκες που διαθέτει ο προσφέρων για την προμήθεια των υλικών
- γ) την πρωτοτυπία των υλικών, που προτείνονται από τον προσφέροντα



δ) το ενδεχόμενο χορήγησης κρατικής ενίσχυσης στον προσφέροντα

Ο ΔΕΔΔΗΕ αξιολογεί τις παρεχόμενες πληροφορίες σε συνεννόηση με τον προσφέροντα. Ο ΔΕΔΔΗΕ μπορεί να απορρίψει την προσφορά μόνο εάν τα παρεχόμενα στοιχεία δεν εξηγούν κατά τρόπο ικανοποιητικό το χαμηλό επίπεδο της τιμής που προτείνεται, λαμβανομένων υπόψη των στοιχείων που αναφέρονται ανωτέρω.

3.2 Διαδικασία και Δικαιολογητικά προσωρινού αναδόχου

3.2.1 Διαδικασία

Μετά το πέρας της διαδικασίας αξιολόγησης των προσφορών η αρμόδια Επιτροπή καλεί τον προσφέροντα με τη χαμηλότερη τιμή, στον οποίο πρόκειται να γίνει η κατακύρωση (προσωρινό ανάδοχο), να υποβάλει τα δικαιολογητικά Προσωρινού Αναδόχου μέσα σε προθεσμία δέκα (10) ημερών από την κοινοποίηση της ειδοποίησης.

3.2.1.1 Τα δικαιολογητικά προσωρινού αναδόχου είναι τα αναφερόμενα στο Παράρτημα 6 της παρούσας.

Τα δικαιολογητικά προσωρινού αναδόχου υποβάλλονται μέσα σε σφραγισμένο φάκελο που κατατίθεται ή αποστέλλεται ταχυδρομικά στην Υπηρεσία που διενεργεί το διαγωνισμό και πρέπει να είναι πρωτότυπα ή αντίγραφα, σύμφωνα με τις διατάξεις του άρθρου 1 του ν. 4250/2014. Ειδικά, τα αποδεικτικά τα οποία αποτελούν ιδιωτικά έγγραφα, μπορεί να γίνονται αποδεκτά και σε απλή φωτοτυπία, εφόσον συνοποβάλλεται υπεύθυνη δήλωση στην οποία βεβαιώνεται η ακρίβειά τους. Τα έγγραφα αυτά συντάσσονται στην ελληνική γλώσσα ή συνοδεύονται από επίσημη μετάφρασή τους στην ελληνική γλώσσα. Νομιμοποιητικά έγγραφα, λοιπά δικαιολογητικά και εγγυήσεις και άλλα αποδεικτικά έγγραφα, που τυχόν έχουν συνταχθεί σε άλλη γλώσσα, πλην της ελληνικής πρέπει να συνοδεύονται από επίσημη μετάφρασή τους στην ελληνική. Ειδικά, τα αλλοδαπά ιδιωτικά έγγραφα θα συνοδεύονται από μετάφρασή τους στην ελληνική γλώσσα επικυρωμένη είτε από πρόσωπο αρμόδιο κατά τις διατάξεις της ελληνικής νομοθεσίας είτε από πρόσωπο κατά νόμο αρμόδιο της χώρας στην οποία έχει συνταχθεί το έγγραφο.

Στα αλλοδαπά δημόσια έγγραφα και δικαιολογητικά εφαρμόζεται η Συνθήκη της Χάγης της 5ης.10.1961, που κυρώθηκε με το ν. 1497/1984 (Α'188), εναλλακτικά δε δύναται αυτά να επικυρώνονται κατά τα προβλεπόμενα στον Κώδικα Δικηγόρων (Ν. 4194/2013, άρθρο 36, ως εκάστοτε ισχύει).

Ο φάκελος αυτός φέρει τις ενδείξεις:

«ΦΑΚΕΛΟΣ ΔΙΚΑΙΟΛΟΓΗΤΙΚΩΝ ΠΡΟΣΩΡΙΝΟΥ ΑΝΑΔΟΧΟΥ ΣΥΝΟΠΤΙΚΟΥ-ΕΓΧΑΡΤΟΥ ΔΙΑΓΩΝΙΣΜΟΥ ΥΠ'ΑΡΙΘ. ΔΣΥΑΕ/9570521

Επωνυμία :

Εδρα Προσφέροντος:

Σημείωση:

Να μην ανοιχθεί παρά μόνο από την αρμόδια Επιτροπή Διαγωνισμού».

3.2.1.2 Αν μετά την αποσφράγιση και κατά τον έλεγχο των ως άνω δικαιολογητικών διαπιστωθεί ότι δεν έχουν προσκομισθεί ή υπάρχουν ελλείψεις σε αυτά που υποβλήθηκαν, παρέχεται προθεσμία στον προσωρινό ανάδοχο να τα προσκομίσει ή να τα συμπληρώσει εντός πέντε (5) ημερών από την κοινοποίηση σχετικής έγγραφης ειδοποίησής του. Ο ΔΕΔΔΗΕ μπορεί αιτιολογημένα να παρατείνει την ως άνω προθεσμία κατ' ανώτατο όριο για δεκαπέντε (15) επιπλέον ημέρες.



3.2.1.3 Μετά την υποβολή των δικαιολογητικών Προσωρινού Αναδόχου, η αρμόδια Επιτροπή αποσφραγίζει το φάκελο και μονογράφει όλα τα στοιχεία που περιέχονται σε αυτόν ανά φύλλο ή προβαίνει σε διάτρησή τους με ειδικό διατρητικό μηχάνημα.

3.2.1.4 Αν ο προσωρινός ανάδοχος δεν υποβάλει εμπρόθεσμα τα δικαιολογητικά Προσωρινού Αναδόχου ή από τον έλεγχο τους προκύψει ότι τα στοιχεία που δηλώθηκαν περί μη συνδρομής λόγων αποκλεισμού και συνδρομής των κριτηρίων ποιοτικής επιλογής είναι ψευδή ή ανακριβή ή μη πληρούμενα ή ότι τα στοιχεία που δηλώθηκαν στο ΤΕΥΔ είναι ψευδή ή ανακριβή, ο ΔΕΔΔΗΕ απορρίπτει την προσφορά του προσωρινού αναδόχου. Σε αυτή την περίπτωση επαναλαμβάνεται η διαδικασία με την κλήση του επόμενου σε σειρά κατάταξης προσφέροντος για υποβολή δικαιολογητικών Προσωρινού Αναδόχου και ούτω καθ' εξής. Αν κανένας από τους προσφέροντες δεν προσκομίσει εμπρόθεσμα τα δικαιολογητικά κατακύρωσης ή δεν υπέβαλε αληθή και ακριβή δήλωση, η διαδικασία ανάθεσης ματαιώνεται.

3.2.1.5 Η διαδικασία ελέγχου και αξιολόγησης των δικαιολογητικών προσωρινού αναδόχου ολοκληρώνεται με τη σύνταξη πρακτικού από την αρμόδια Επιτροπή, στο οποίο αναγράφεται η τυχόν συμπλήρωση δικαιολογητικών κατά τα οριζόμενα στην παράγραφο 3.2.1.2. και τη διαβίβαση του φακέλου της διαδικασίας ανάθεσης στο αρμόδιο με βάση τους Κανονισμούς του ΔΕΔΔΗΕ όργανο, ως αποφαινόμενο για την έκδοση απόφασης είτε κατακύρωσης είτε ματαίωσης της διαδικασίας.

3.3 Κατακύρωση - σύναψη σύμβασης

Ο ΔΕΔΔΗΕ κοινοποιεί την απόφαση κατακύρωσης μαζί με αντίγραφο όλων των πρακτικών της διαδικασίας ελέγχου και αξιολόγησης των προσφορών σε κάθε προσφέροντα που έχει υποβάλει αποδεκτή προσφορά, εκτός από τον προσωρινό ανάδοχο.

Ο προσωρινός ανάδοχος καλείται να προσέλθει για υπογραφή της σύμβασης εντός προθεσμίας δέκα (10) ημερών και σε κάθε περίπτωση όχι άνω των δεκαπέντε (15) ημερών από την κοινοποίηση της σχετικής ειδικής πρόσκλησης. Το συμφωνητικό έχει αποδεικτικό χαρακτήρα.

Στην περίπτωση που ο ανάδοχος δεν προσέλθει να υπογράψει την ως άνω σύμβαση μέσα στην τεθείσα προθεσμία, κηρύσσεται έκπτωτος και η κατακύρωση, με την ίδια διαδικασία, γίνεται στον προσφέροντα που υπέβαλε την αμέσως επόμενη πλέον συμφέρουσα από οικονομική άποψη προσφορά.

3.4 Ενστάσεις

Οι ενδιαφερόμενοι οικονομικοί φορείς δικαιούνται να προσβάλουν με ένσταση κάθε εκτελεστή πράξη ή παράλειψη του ΔΕΔΔΗΕ ή και διάταξη της Διακήρυξης, τις οποίες θεωρούν ότι θίγουν μη νόμιμα τα συμφέροντά τους. Οι ενστάσεις αυτές αντιμετωπίζονται ως διαμαρτυρία και τίθεται υπόψη του αρμόδιου οργάνου του ΔΕΔΔΗΕ για τη σύναψη της σύμβασης κατά την έγκριση σύναψης αυτής.

Οι ενστάσεις υποβάλλονται στην Επιτροπή Ενστάσεων του ΔΕΔΔΗΕ σε προθεσμία πέντε (5) ημερών από την ημερομηνία που η προσβαλλόμενη πράξη περιήλθε σε γνώση του ενιστάμενου. Ειδικά οι ενστάσεις κατά της διακήρυξης υποβάλλονται σε προθεσμία που εκτείνεται μέχρι το ήμισυ του χρονικού διαστήματος από τη δημοσίευση της διακήρυξης στην Επίσημη Ιστοσελίδα του ΔΕΔΔΗΕ μέχρι την καταληκτική ημερομηνία υποβολής των προσφορών. Για τον υπολογισμό της προθεσμίας αυτής συνυπολογίζονται και οι ημερομηνίες της δημοσίευσης και της υποβολής των προσφορών.



3.5 Ματαίωση Διαδικασίας

3.5.1. Ο ΔΕΔΔΗΕ διατηρεί το δικαίωμα να ματαιώσει τα αποτελέσματα του διαγωνισμού σε οποιαδήποτε φάση μέχρι την κατακύρωση. Ματαίωση μπορεί να αποφασισθεί, εκτός από τις άλλες περιπτώσεις που προβλέπονται ρητά στην παρούσα, ιδίως στις ακόλουθες:

- Αν μεταβλήθηκαν οι ανάγκες του ΔΕΔΔΗΕ ως προς την προμήθεια των συγκεκριμένων υλικών
- Αν η προσφορά κρίνεται ως μη συμφέρουσα από οικονομική άποψη
- Απέβη άγονος λόγω μη υποβολής προσφοράς ή λόγω απόρριψης όλων των προσφορών ή αποκλεισμού όλων των προσφερόντων
- Αν η διαδικασία ανάθεσης διεξήχθη παράτυπα
- Για άλλους λόγους ρητά καθοριζόμενους στην παρούσα διακήρυξη
- Κανένας από τους οικονομικούς φορείς δεν προσέλθει για την υπογραφή της σύμβασης
- Σε κάθε άλλη περίπτωση σοβαρού λόγου που επιβάλλει τη ματαίωση

3.5.2. Ο ΔΕΔΔΗΕ δε θα έχει ευθύνη ή υποχρέωση σε καμία περίπτωση, να αποζημιώσει τους οικονομικούς φορείς για οποιαδήποτε δαπάνη ή ζημιά που θα έχουν υποστεί για την προετοιμασία και υποβολή των προσφορών τους, ιδιαίτερα στην περίπτωση που αυτές δε θα γίνουν δεκτές ή θα αναβληθεί ή ματαιωθεί ο διαγωνισμός σε οποιοδήποτε στάδιο και χρόνο και για οποιοδήποτε λόγο ή αιτία. Η προσφορά, η οποία υποβάλλεται με βάση τους όρους της Διακήρυξης, θεωρείται ως πρόταση προς τον ΔΕΔΔΗΕ και όχι ως αποδοχή πρότασής της.



ΠΑΡΑΡΤΗΜΑΤΑ

ΠΑΡΑΡΤΗΜΑ Νο 1: ΠΕΡΙΓΡΑΦΗ ΥΛΙΚΩΝ ΚΑΙ ΠΟΣΟΤΗΤΩΝ

Πίνακας Περιγραφής Υλικών

| ΚΩΔΙΚΟΣ ΕΙΔΟΥΣ | ΠΕΡΙΓΡΑΦΗ ΕΙΔΟΥΣ | ΠΟΣΟΤΗΤΑ/ (ζεύγη) | ΕΝΔΕΙΚΤΙΚΗ ΠΡΟΫΠΟΛΟΓΙΣΜΕΝΗ ΤΙΜΗ ΖΕΥΓΟΥΣ (€) | ΕΝΔΕΙΚΤΙΚΗ ΠΡΟΫΠΟΛΟΓΙΣΜΕΝΗ ΤΙΜΗ (ΣΥΝΟΛΙΚΑ) (€) |
|---|--------------------------------|----------------------|--|---|
| 8310000788 | Ιμάντες για πέδιλα αναρρίχησης | 700 | 85 | 59.500 |
| Συνολική προϋπολογιζόμενη αξία Σύμβασης (πλέον ΦΠΑ): 59.500 ευρώ Ολογράφως : πενήντα εννέα χιλιάδες πεντακόσια ευρώ πλέον ΦΠΑ | | | | |

1. ΠΕΔΙΟ ΕΦΑΡΜΟΓΗΣ

Οι ιμάντες είναι από δέρμα και χρησιμοποιούνται για τη στερέωση των ποδιών του εναερίτη στα πέδιλα αναρρίχησης σε ξύλινους στύλους, με τη βοήθεια πορπών.

Οι πλήρεις πόρπες, ακίδες, και κυλινδρίσκοι θα προστατεύονται από την οξείδωση μέσω ηλεκτρολυτικής επιψευδαργύρωσης.

Οι επιμέρους διαστάσεις των τμημάτων των ιμάντων, της πόρπης, και του τρόπου κατασκευής δίνονται στο σχέδιο με αριθμό B-13 της σελ.5 της παρούσης.

2. ΠΡΟΤΥΠΑ ΑΝΑΦΟΡΑΣ

- **EN ISO 3376:2020** *Leather – Leather – Physical and mechanical tests – Determination of tensile strength and percentage elongation*

3. ΤΕΧΝΙΚΑ ΧΑΡΑΚΤΗΡΙΣΤΙΚΑ - ΚΑΤΑΣΚΕΥΗ

3.1. Υλικό: Οι ιμάντες θα είναι από ενιαίο τεμάχιο βοείου δέρματος, πρώτης επιλογής, κατάλληλα κατεργασμένο, ομοιόμορφου πάχους, όπως καθορίζεται κατά τμήμα (σύμφωνα προς το σχετικό σχέδιο):

- Για τα τμήματα α, β και δ : πάχος 4-5 mm
- Για το τμήμα γ : -//- 3 mm
- Για το τμήμα ρ : -//- 2 mm (με ανοχή : ± 0,2 mm)

- 3.2. **Ιδιότητες Δέρματος:** Το δέρμα θα είναι συμπαγές και με κατάλληλη επάλειψη για να διατηρείται ευλύγιστο. Θα είναι καθαρισμένο με επιμέλεια, και κατεργασμένο ώστε να μην παρουσιάζει ρωγμές κατά την πτύχωση των όψεων του
- 3.3. **Αντοχή:** Η ελάχιστη αντοχή σε εφελκυσμό των ιμάντων πριν διατρηθούν θα ανέρχεται 2,8 daN/mm²
- 3.4. **Ήλοι:** Οι ήλοι των ιμάντων και ο τοποθετούμενος παράκυκλος κάτω από την κεφαλή τους θα είναι από καθαρό χαλκό.
- 3.5. **Σήμανση:** Οι ιμάντες, σε εμφανές σημείο, θα φέρουν ανάγλυφη ετικέτα του κατασκευαστή και την ημερομηνία κατασκευής τους
- 3.6. **Ραφές:** Οι ραφές των ιμάντων θα είναι από νάιλον, με ελάχιστη αντοχή σε εφελκυσμό του νήματος ραφής 17 daN. Οι ραφές θα είναι ευθύγραμμες, επιμελημένες, με κανονικό βήμα 5 mm και θα απέχουν από το άκρο του δέρματος 3-4 mm. Μετά τη συρραφή το νήμα θα συσφίγγεται. Θα πρέπει να αποφεύγεται η οποιαδήποτε προεξοχή και οι ραφές να εξασφαλίζονται στις άκρες τους με αντίστροφη ραφή.

4. ΤΕΧΝΙΚΗ ΑΞΙΟΛΟΓΗΣΗ ΚΑΙ ΔΟΚΙΜΕΣ

- 4.1. **Τεχνική Αξιολόγηση και Έγκριση Δείγματος:** Οι συμμετέχοντες στο διαγωνισμό πρέπει απαραίτητα να καταθέσουν
 - δύο (2) ζεύγη πλήρη και ακριβή δείγματα των προσφερόμενων ιμάντων,
 - τέσσερις (4) πόρπες,
 - ένα (1) τεμάχιο δέρματος διαστάσεων 25x25 cm,
 - ένα (1) τεμάχιο νήματος 2 m

Κατά την φάση της τεχνικής αξιολόγησης ο ΔΕΔΔΗΕ δύναται να εκτελέσει οποιαδήποτε από τις δοκιμές που αναφέρονται παρακάτω:

- 4.2. **Δοκιμές Αποδοχής Παρτίδας:** Από κάθε σειρά 50 ζευγών λαμβάνεται μία λωρίδα ιμάντα, της οποίας το πλάτος και το πάχος είναι τα αυτά προς εκείνα των έτοιμων προς τοποθέτηση ιμάντων, αλλά η οποία δεν έχει ακόμη διατρηθεί. Από τη λωρίδα θα κοπούν κατάλληλα δοκίμια και θα υποβληθούν στις παρακάτω δοκιμές σύμφωνα με τα προβλεπόμενα του ISO 3376

4.2.1. Δοκιμή επιμήκυνσης

Η λωρίδα υποβάλλεται σε φορτίο εφελκυσμού 1.6 daN/mm² της διατομής αυτής. Η μέγιστη επιτρεπόμενη επιμήκυνση είναι 20%.

4.2.2 Δοκιμή αντοχής

Η λωρίδα που έχει ήδη χρησιμοποιηθεί στην παραπάνω δοκιμή υποβάλλεται σε



εφελκυσμό με προοδευτικά αυξανόμενο φορτίο μέχρι του σημείου θραύσης της. Για κάθε μία από τις δοκιμασθείσες λωρίδες το φορτίο θραύσης θα πρέπει να ανέρχεται τουλάχιστον στα 2,8 daN/mm²

4.2.3 Δοκιμή νήματος συρραφής

Από το χρησιμοποιούμενο νήμα για τη συρραφή λαμβάνονται μήκη 18 cm το κάθε ένα, τα οποία υποβάλλονται σε φορτίο εφελκυσμού. Η αντοχή αυτών πρέπει να ανέρχεται κατά ελάχιστο σε 17 daN, η οποία προκύπτει ως μέσος όρος 10 δοκιμών.

4.3. Απόρριψη Εξαιτίας Μη Ικανοποιητικών Δοκιμών

4.3.1. Κατά τη Φάση Τεχνικής Αξιολόγησης: Εφόσον ο ΔΕΔΔΗΕ ασκήσει το δικαίωμα εκτέλεσης δοκιμών κατά τη φάση αυτή όλες οι δοκιμές θα πρέπει να είναι επιτυχείς

4.3.2. Κατά τη Φάση Αποδοχής Παρτίδας (πριν την τοποθέτηση στο πεδίλο αναρρίχησης):

4.3.2.1. Πόρπες: Κάθε πόρπη που δεν ικανοποιεί τις απαιτήσεις της δοκιμής έλξης απορρίπτεται. Εάν το απορριπτόμενο, από την αιτία αυτή, ποσοστό υπερβεί το 2%, απορρίπτεται ολόκληρη η αντίστοιχη σειρά

4.3.2.2. Ίμάντες: Κάθε ιμάντας, ο οποίος δεν ικανοποιεί την οποιαδήποτε από τις επιμέρους δοκιμές απορρίπτεται. Εάν το απορριπτόμενο, από την αιτία αυτή, ποσοστό υπερβεί το 15% κάθε σειράς των δοκιμών, απορρίπτεται ολόκληρη η αντίστοιχη σειρά

Η τεχνική προδιαγραφή υπερिशύει οποιουδήποτε άλλου προτύπου αναφέρεται σε αυτή.

Για τα πρότυπα της παρούσης τεχνικής προδιαγραφής, ισχύουν οι τελευταίες αναθεωρήσεις αυτών.

5. ΣΥΣΚΕΥΑΣΙΑ ΠΑΡΑΔΟΣΗΣ

Ο μειοδότης θα παραδώσει τους ιμάντες ανά ζεύγος σε πλαστική σακούλα, στην οποία θα εμπεριέχεται έντυπο οδηγιών χρήσης και συντήρησης των ιμάντων .

Κάθε 50 ζεύγη θα συσκευάζονται σε χάρτινη συσκευασία στην οποία θα αναγράφονται τα εξής:

- Είδος υλικού
- Κωδικός υλικού
- Αριθμός Σύμβασης
- Προμηθευτής
- Μήνας και έτος παραγωγής
- Αριθμός ζευγών ανά συσκευασία



- Οδηγίες ορθής χρήσης, αποθήκευσης και συντήρησης στα ελληνικά εντός κάθε συσκευασίας

6. ΚΟΣΤΗ ΔΟΚΙΜΩΝ

Το κόστος των δοκιμών σε περίπτωση επιτυχίας βαρύνει τον αγοραστή, ενώ σε περίπτωση αποτυχίας βαρύνει τον προμηθευτή.

Τα έξοδα των δοκιμών και η μεταφορά τους στο διαπιστευμένο εργαστήριο βαρύνουν, σε κάθε περίπτωση, τον προμηθευτή.

Πάχος α, β, δ → (4-5)mm
 -// - γ → 3mm

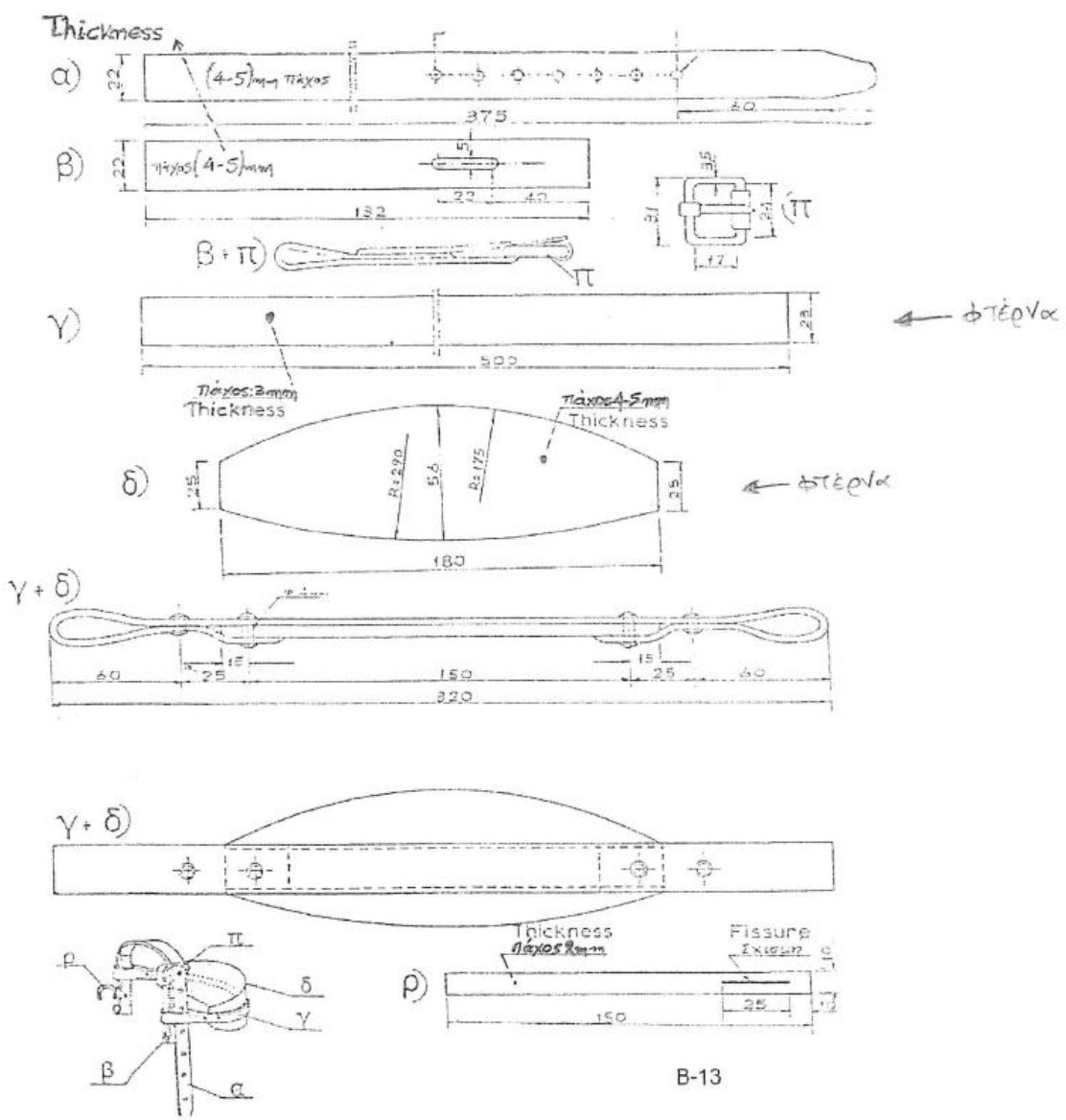



**ΠΑΡΑΡΤΗΜΑ Νο 2: ΥΠΟΔΕΙΓΜΑ ΠΡΟΣΦΟΡΑΣ ΚΑΙ ΔΗΛΩΣΗΣ ΑΠΟΔΟΧΗΣ ΟΡΩΝ
ΔΙΑΓΩΝΙΣΜΟΥ ΚΑΙ ΣΥΜΒΑΣΗΣ**

A. ΔΗΛΩΣΗ ΜΕΜΟΝΩΜΕΝΟΥ ΦΥΣΙΚΟΥ ΠΡΟΣΩΠΟΥ

ΠΡΟΣ ΔΕΔΔΗΕ

Διεύθυνση:

Ο υπογράφων (όνομα – επώνυμο – πατρώνυμο – Α.Δ.Τ. – Α.Φ.Μ. – Δ.Ο.Υ.) υποβάλλω προσφορά για το διαγωνισμό της διακήρυξης με αριθμό .../..... της Υπηρεσίας σας.

Με την παρούσα δηλώνω ότι έχω λάβει γνώση όλων των όρων του διαγωνισμού και της σύμβασης, τους οποίους έχω μελετήσει με προσοχή και ότι τους αποδέχομαι ανεπιφύλακτα.

Ημερομηνία:

Υπογραφή/Σφραγίδα:

B. ΔΗΛΩΣΗ ΜΕΜΟΝΩΜΕΝΟΥ ΝΟΜΙΚΟΥ ΠΡΟΣΩΠΟΥ

ΠΡΟΣ ΔΕΔΔΗΕ

Διεύθυνση:

Ο υπογράφων (όνομα – επώνυμο – πατρώνυμο – Α.Δ.Τ. – Α.Φ.Μ. – Δ.Ο.Υ.), με την ιδιότητά μου ως νόμιμου εκπροσώπου της εταιρίας (επωνυμία και νομική μορφή εταιρίας, έδρα, Α.Φ.Μ. – Δ.Ο.Υ.) υποβάλλω προσφορά για το διαγωνισμό της διακήρυξης με αριθμό .../..... της Υπηρεσίας σας.

Με την παρούσα δηλώνω ότι έχω λάβει γνώση όλων των όρων του διαγωνισμού και της σύμβασης, τους οποίους έχω μελετήσει με προσοχή και ότι τους αποδέχομαι ανεπιφύλακτα.

Ημερομηνία:

Υπογραφή/Σφραγίδα:

Γ. ΔΗΛΩΣΗ ΕΝΩΣΗΣ/ΚΟΙΝΟΠΡΑΞΙΑΣ/ΠΡΟΣΩΡΙΝΗΣ ΣΥΜΠΡΑΞΗΣ

ΠΡΟΣ ΔΕΔΔΗΕ

Διεύθυνση:

Οι υπογράφωντες: 1. (όνομα – επώνυμο – πατρώνυμο – Α.Δ.Τ. – Α.Φ.Μ. – Δ.Ο.Υ.), 2. (όνομα – επώνυμο – πατρώνυμο – Α.Δ.Τ. – Α.Φ.Μ. – Δ.Ο.Υ.), 3. (όνομα – επώνυμο – πατρώνυμο – Α.Δ.Τ. – Α.Φ.Μ. – Δ.Ο.Υ.), με την ιδιότητά μας ως νόμιμων εκπροσώπων των εταιριών: 1. (επωνυμία και νομική μορφή εταιρίας, έδρα, Α.Φ.Μ. – Δ.Ο.Υ.), 2. (επωνυμία και νομική μορφή εταιρίας, έδρα, Α.Φ.Μ. – Δ.Ο.Υ.), 3. (επωνυμία και νομική μορφή εταιρίας, έδρα, Α.Φ.Μ. – Δ.Ο.Υ.), οι οποίες δυνάμει του από συμφωνητικού έχουν συστήσει



ένωση/κοινοπραξία για τη συμμετοχή τους στο διαγωνισμό της διακήρυξης με αριθμό .../..... της Υπηρεσίας σας, υποβάλλουμε την προσφορά της ενώσεως/κοινοπραξίας στον διαγωνισμό αυτό.

Με την παρούσα δηλώνουμε ότι έχουμε λάβει γνώση όλων των όρων του διαγωνισμού και της σύμβασης, τους οποίους έχουμε μελετήσει με προσοχή και ότι τους αποδεχόμαστε ανεπιφύλακτα.

Ημερομηνία:

1. Υπογραφή/Σφραγίδα:

2. Υπογραφή/Σφραγίδα:

3. Υπογραφή/Σφραγίδα:

ΠΑΡΑΡΤΗΜΑ Νο 3: ΥΠΟΔΕΙΓΜΑ ΤΕΧΝΙΚΗΣ ΠΡΟΣΦΟΡΑΣ

A. ΠΡΟΣΦΟΡΑ ΜΕΜΟΝΩΜΕΝΟΥ ΦΥΣΙΚΟΥ ΠΡΟΣΩΠΟΥ

ΠΡΟΣ ΔΕΔΔΗΕ

Διεύθυνση:

Ο υπογράφων (όνομα - επώνυμο - πατρώνυμο - Α.Δ.Τ. - Α.Φ.Μ. - Δ.Ο.Υ.) και σε σχέση με το διαγωνισμό της .../..... διακήρυξής σας, υποβάλλω την παρούσα τεχνική προσφορά:

ΑΝΑΛΥΤΙΚΟΣ ΠΙΝΑΚΑΣ ΤΕΧΝΙΚΗΣ ΠΕΡΙΓΡΑΦΗΣ ΕΙΔΩΝ ΚΑΙ ΠΟΣΟΤΗΤΩΝ

| ΚΩΔΙΚΟΣ ΕΙΔΟΥΣ | ΠΕΡΙΓΡΑΦΗ ΕΙΔΟΥΣ | ΠΡΟΣΦΕΡΟΜΕΝΗ ΠΟΣΟΤΗΤΑ (αριθμητικώς) | ΠΡΟΣΦΕΡΟΜΕΝΗ ΠΟΣΟΤΗΤΑ (ολογράφως) |
|-------------------|--------------------------------|---|---|
| 8310000788 | Ιμάντες για πέδιλα αναρρίχησης | | |

Ημερομηνία:

Υπογραφή/Σφραγίδα:

B. ΠΡΟΣΦΟΡΑ ΜΕΜΟΝΩΜΕΝΟΥ ΝΟΜΙΚΟΥ ΠΡΟΣΩΠΟΥ

ΠΡΟΣ ΔΕΔΔΗΕ

Διεύθυνση:



Ο υπογράφων (όνομα - επώνυμο - πατρώνυμο - Α.Δ.Τ. - Α.Φ.Μ. - Δ.Ο.Υ.) με την ιδιότητά μου ως νομίμου εκπροσώπου της εταιρίας (επωνυμία και νομική μορφή εταιρίας, έδρα, Α.Φ.Μ. - Δ.Ο.Υ.) και σε σχέση με το διαγωνισμό της .../..... διακήρυξής σας, υποβάλλω την παρούσα προσφορά:

ΑΝΑΛΥΤΙΚΟΣ ΠΙΝΑΚΑΣ ΤΕΧΝΙΚΗΣ ΠΕΡΙΓΡΑΦΗΣ ΕΙΔΩΝ ΚΑΙ ΠΟΣΟΤΗΤΩΝ

| ΚΩΔΙΚΟΣ ΕΙΔΟΥΣ | ΠΕΡΙΓΡΑΦΗ ΕΙΔΟΥΣ | ΠΡΟΣΦΕΡΟΜΕΝΗ ΠΟΣΟΤΗΤΑ (αριθμητικώς) | ΠΡΟΣΦΕΡΟΜΕΝΗ ΠΟΣΟΤΗΤΑ (ολογράφως) |
|----------------|--------------------------------|-------------------------------------|-----------------------------------|
| 8310000788 | Ιμάντες για πέδιλα αναρρίχησης | | |

Ημερομηνία:

Υπογραφή/Σφραγίδα:

Γ. ΠΡΟΣΦΟΡΑ ΕΝΩΣΗΣ/ΚΟΙΝΟΠΡΑΞΙΑΣ/ΠΡΟΣΩΡΙΝΗΣ ΣΥΜΠΡΑΞΗΣ

ΠΡΟΣ ΔΕΔΔΗΕ

Διεύθυνση:

Οι υπογράφοντες: 1. (όνομα - επώνυμο - πατρώνυμο - Α.Δ.Τ. - Α.Φ.Μ. - Δ.Ο.Υ.), 2. (όνομα - επώνυμο - πατρώνυμο - Α.Δ.Τ. - Α.Φ.Μ. - Δ.Ο.Υ.), 3. (όνομα - επώνυμο - πατρώνυμο - Α.Δ.Τ. - Α.Φ.Μ. - Δ.Ο.Υ.), με την ιδιότητά μας ως νομίμων εκπροσώπων των εταιριών: 1. (επωνυμία και νομική μορφή εταιρίας, έδρα, Α.Φ.Μ. - Δ.Ο.Υ.), 2. (επωνυμία και νομική μορφή εταιρίας, έδρα, Α.Φ.Μ. - Δ.Ο.Υ.), 3. (επωνυμία και νομική μορφή εταιρίας, έδρα, Α.Φ.Μ. - Δ.Ο.Υ.), οι οποίες δυνάμει του από συμφωνητικού έχουν συστήσει ένωση/κοινοπραξία για τη συμμετοχή τους στον διαγωνισμό της διακήρυξης με αριθμό .../..... της Υπηρεσίας σας και σε σχέση με το διαγωνισμό αυτό υποβάλλουμε την παρούσα προσφορά της ενώσεως/κοινοπραξίας:

ΑΝΑΛΥΤΙΚΟΣ ΠΙΝΑΚΑΣ ΤΕΧΝΙΚΗΣ ΠΕΡΙΓΡΑΦΗΣ ΕΙΔΩΝ ΚΑΙ ΠΟΣΟΤΗΤΩΝ

| ΚΩΔΙΚΟΣ ΕΙΔΟΥΣ | ΠΕΡΙΓΡΑΦΗ ΕΙΔΟΥΣ | ΠΡΟΣΦΕΡΟΜΕΝΗ ΠΟΣΟΤΗΤΑ (αριθμητικώς) | ΠΡΟΣΦΕΡΟΜΕΝΗ ΠΟΣΟΤΗΤΑ (ολογράφως) |
|----------------|--------------------------------|-------------------------------------|-----------------------------------|
| 8310000788 | Ιμάντες για πέδιλα αναρρίχησης | | |



Ημερομηνία.....

Υπογραφή/Σφραγίδα:

ΠΑΡΑΡΤΗΜΑ Νο 4: ΥΠΟΔΕΙΓΜΑ ΟΙΚΟΝΟΜΙΚΗΣ ΠΡΟΣΦΟΡΑΣ

A. ΠΡΟΣΦΟΡΑ ΜΕΜΟΝΩΜΕΝΟΥ ΦΥΣΙΚΟΥ ΠΡΟΣΩΠΟΥ

ΠΡΟΣ ΔΕΔΔΗΕ

Διεύθυνση:

Ο υπογράφων (όνομα - επώνυμο - πατρώνυμο - Α.Δ.Τ. - Α.Φ.Μ. - Δ.Ο.Υ.) και σε σχέση με το διαγωνισμό της .../..... διακήρυξής σας, υποβάλλω την παρούσα οικονομική προσφορά:

| ΚΩΔΙΚΟΣ ΕΙΔΟΥΣ | ΠΕΡΙΓΡΑΦΗ ΕΙΔΟΥΣ | ΠΟΣΟΤΗΤΑ/ ΤΕΜ. | ΤΙΜΗ ΜΟΝΑΔΑΣ (ΕΥΡΩ/ΤΕΜ) | ΟΛΙΚΟ ΤΙΜΗΜΑ (ΕΥΡΩ) |
|----------------|--|----------------|-------------------------|---------------------|
| 8310000788 | Ιμάντες για πέδιλα αναρρίχησης | | | |
| | Συνολική αξία Σύμβασης (πλέον ΦΠΑ) | | | |
| | Ολογράφως: | | | |

Ημερομηνία:

Υπογραφή/Σφραγίδα:

B. ΠΡΟΣΦΟΡΑ ΜΕΜΟΝΩΜΕΝΟΥ ΝΟΜΙΚΟΥ ΠΡΟΣΩΠΟΥ

ΠΡΟΣ ΔΕΔΔΗΕ

Διεύθυνση:

Ο υπογράφων (όνομα - επώνυμο - πατρώνυμο - Α.Δ.Τ. - Α.Φ.Μ. - Δ.Ο.Υ.) με την ιδιότητά μου ως νομίμου εκπροσώπου της εταιρίας (επωνυμία και νομική μορφή εταιρίας, έδρα, Α.Φ.Μ. - Δ.Ο.Υ.) και σε σχέση με το διαγωνισμό της .../..... διακήρυξής σας, υποβάλλω την παρούσα οικονομική προσφορά:



| ΚΩΔΙΚΟΣ ΕΙΔΟΥΣ | ΠΕΡΙΓΡΑΦΗ ΕΙΔΟΥΣ | ΠΟΣΟΤΗΤΑ/ ΤΕΜ. | ΤΙΜΗ ΜΟΝΑΔΑΣ (ΕΥΡΩ/ΤΕΜ) | ΟΛΙΚΟ ΤΙΜΗΜΑ (ΕΥΡΩ) |
|----------------|--|----------------|-------------------------|---------------------|
| 8310000788 | Ιμάντες για πέδιλα αναρρίχησης | | | |
| | Συνολική αξία Σύμβασης (πλέον ΦΠΑ) | | | |
| | Ολογράφως: | | | |

Ημερομηνία:

Υπογραφή/Σφραγίδα:

Γ. ΠΡΟΣΦΟΡΑ ΕΝΩΣΗΣ/ΚΟΙΝΟΠΡΑΞΙΑΣ/ΠΡΟΣΩΡΙΝΗΣ ΣΥΜΠΡΑΞΗΣ

ΠΡΟΣ ΔΕΔΔΗΕ

Διεύθυνση:

Οι υπογράφοντες: 1. (όνομα - επώνυμο - πατρώνυμο - Α.Δ.Τ. - Α.Φ.Μ. - Δ.Ο.Υ.), 2. (όνομα - επώνυμο - πατρώνυμο - Α.Δ.Τ. - Α.Φ.Μ. - Δ.Ο.Υ.), 3. (όνομα - επώνυμο - πατρώνυμο - Α.Δ.Τ. - Α.Φ.Μ. - Δ.Ο.Υ.), με την ιδιότητά μας ως νόμιμων εκπροσώπων των εταιριών: 1. (επωνυμία και νομική μορφή εταιρίας, έδρα, Α.Φ.Μ. - Δ.Ο.Υ.), 2. (επωνυμία και νομική μορφή εταιρίας, έδρα, Α.Φ.Μ. - Δ.Ο.Υ.), 3. (επωνυμία και νομική μορφή εταιρίας, έδρα, Α.Φ.Μ. - Δ.Ο.Υ.), οι οποίες δυνάμει του από συμφωνητικού έχουν συστήσει ένωση/κοινοπραξία για τη συμμετοχή τους στο διαγωνισμό της διακήρυξης με αριθμό .../..... της Υπηρεσίας σας και σε σχέση με τον διαγωνισμό αυτό υποβάλλουμε την παρούσα οικονομική προσφορά της ενώσεως/κοινοπραξίας:

| ΚΩΔΙΚΟΣ ΕΙΔΟΥΣ | ΠΕΡΙΓΡΑΦΗ ΕΙΔΟΥΣ | ΠΟΣΟΤΗΤΑ/ ΤΕΜ. | ΤΙΜΗ ΜΟΝΑΔΑΣ (ΕΥΡΩ/ΤΕΜ) | ΟΛΙΚΟ ΤΙΜΗΜΑ (ΕΥΡΩ) |
|----------------|--|----------------|-------------------------|---------------------|
| 8310000788 | Ιμάντες για πέδιλα αναρρίχησης | | | |
| | Συνολική αξία Σύμβασης (πλέον ΦΠΑ) | | | |
| | Ολογράφως: | | | |



Ημερομηνία:

Υπογραφή/Σφραγίδα:

**ΠΑΡΑΡΤΗΜΑ Νο 5: ΔΗΛΩΣΗ ΑΛΛΗΛΕΓΓΥΑΣ ΚΑΙ ΕΙΣ ΟΛΟΚΛΗΡΟΝ ΕΥΘΥΝΗΣ ΜΕΛΩΝ
ΕΝΩΣΗΣ/ΚΟΙΝΟΠΡΑΞΙΑΣ/ΠΡΟΣΩΡΙΝΗΣ ΣΥΜΠΡΑΞΗΣ**

ΕΝΩΣΗ/ΚΟΙΝΟΠΡΑΞΙΑ/ ΠΡΟΣΩΡΙΝΗ ΣΥΜΠΡΑΞΗ

(επωνυμία μελών, έδρα)

Ημερομηνία:

ΠΡΟΣ ΔΕΔΔΗΕ

Διεύθυνση:

Ταχ/Δνση:

ΔΗΛΩΣΗ

Οι υπογράφοντες: 1. (όνομα, επώνυμο, πατρώνυμο, κατοικία), 2. (όνομα, επώνυμο, πατρώνυμο, κατοικία), 3 (όνομα, επώνυμο, πατρώνυμο, κατοικία), ως νόμιμοι εκπρόσωποι των εταιριών: 1. (επωνυμία, έδρα), 2. (επωνυμία, έδρα), 3. (επωνυμία, έδρα), που δυνάμει του από συμφωνητικού συνέστησαν ένωση/κοινοπραξία/προσωρινή σύμπραξη για τη συμμετοχή στο διαγωνισμό της διακήρυξης/..... με τίτλο, δηλώνουμε ότι κάθε ένα από τα μέλη της ενώσεως/κοινοπραξίας ευθύνεται αλληλεγγύως και εις ολόκληρον μαζί με τα λοιπά μέλη για την εκπλήρωση των υποχρεώσεων που απορρέουν από τη συμμετοχή στο διαγωνισμό.

Οι δηλούντες:

1. Υπογραφή - Σφραγίδα,
2. Υπογραφή - Σφραγίδα,
3. Υπογραφή - Σφραγίδα.

ΠΑΡΑΡΤΗΜΑ Νο 6: ΔΙΚΑΙΟΛΟΓΗΤΙΚΑ ΠΡΟΣΩΡΙΝΟΥ ΑΝΑΔΟΧΟΥ

A. Νομιμοποιητικά έγγραφα

1. Τα νομιμοποιητικά στοιχεία των νομικών προσώπων που υποβάλλουν προσφορά. Τα έγγραφα αυτά πρέπει να έχουν εκδοθεί έως τριάντα (30) εργάσιμες ημέρες πριν από την υποβολή τους, εκτός αν άλλως ορίζεται διαφορετικά παρακάτω και συγκεκριμένα:

1.1. Επί ανωνύμων εταιριών:



α. Αντίγραφο του καταστατικού και των τροποποιήσεων του ή αντίγραφο κωδικοποιημένου καταστατικού που περιλαμβάνει όλες τις τροποποιήσεις του.

β. Βεβαίωση της αρμόδιας Αρχής περί των τροποποιήσεων του καταστατικού.

γ. Φύλλα της Εφημερίδας της Κυβερνήσεως ή κατά περίπτωση στοιχεία του Γενικού Εμπορικού Μητρώου, από τα οποία προκύπτει η δημοσίευση του καταστατικού καθώς και τυχόν τροποποιήσεων του καθώς και η απόφαση εκλογής του τρέχοντος Διοικητικού Συμβουλίου και η πράξη συγκρότησής του σε σώμα. Εάν η δημοσίευση των πράξεων αυτών δεν έχει ολοκληρωθεί ακόμα, θα υποβάλλεται αποδεικτικό υποβολής τους για δημοσίευση.

δ. Απόφαση του αρμοδίου οργάνου διοίκησης (Διοικητικού Συμβουλίου ή κατά περίπτωση του Διευθύνοντος Συμβούλου), με την οποία εγκρίνεται η συμμετοχή στο Διαγωνισμό προκειμένου να αναληφθεί η υπό ανάθεση σύμβαση, στην οποία θα καθορίζεται και το πρόσωπο ή πρόσωπα που εξουσιοδοτούνται να υπογράψουν την προσφορά καθώς και ο αντίκλητος, κάτοικος του Δήμου, όπου έχει την έδρα της η Υπηρεσία που διενεργεί τον διαγωνισμό, και ο οποίος εξουσιοδοτείται να παραλαμβάνει τα έγγραφα που έχουν σχέση με τη διεξαγωγή του Διαγωνισμού (αν είναι διαφορετικά από τον νόμιμο εκπρόσωπο). Η απόφαση φέρει ημερομηνία προγενέστερη της ημερομηνίας υποβολής της προσφοράς μέχρι τριάντα (30) ημερών.

1.2. Επί εταιριών περιορισμένης ευθύνης:

α. Αντίγραφο του καταστατικού και των τροποποιήσεων του ή αντίγραφο κωδικοποιημένου καταστατικού που περιλαμβάνει όλες τις τροποποιήσεις του.

β. Βεβαίωση της αρμόδιας Αρχής περί των τροποποιήσεων του καταστατικού.

γ. Φύλλα της Εφημερίδας της Κυβερνήσεως ή κατά περίπτωση στοιχεία του Γενικού Εμπορικού Μητρώου, από τα οποία προκύπτει η δημοσίευση του Καταστατικού καθώς τυχόν τροποποιήσεων του. Εάν η δημοσίευση των πράξεων αυτών δεν έχει ολοκληρωθεί ακόμα, θα υποβάλλεται αποδεικτικό υποβολής τους για δημοσίευση.

δ. Απόφαση του αρμοδίου οργάνου διοίκησης (Γενικής Συνέλευσης των Εταίρων ή του/των Διαχειριστών κατά περίπτωση), με την οποία εγκρίνεται η συμμετοχή στο Διαγωνισμό προκειμένου να αναληφθεί η υπό ανάθεση σύμβαση και καθορίζεται το πρόσωπο ή τα πρόσωπα που εξουσιοδοτούνται να υπογράψουν την προσφορά, καθώς και ο αντίκλητος, που εξουσιοδοτείται να παραλαμβάνει τα έγγραφα που έχουν σχέση με τη διεξαγωγή του Διαγωνισμού (αν είναι διαφορετικά από τον νόμιμο εκπρόσωπο). Η απόφαση φέρει ημερομηνία προγενέστερη της ημερομηνίας υποβολής της προσφοράς μέχρι τριάντα (30) ημερών.

1.3. Επί ιδιωτικών κεφαλαιουχικών εταιριών:

α. Αντίγραφο του καταστατικού και των τροποποιήσεων του ή αντίγραφο κωδικοποιημένου καταστατικού που περιλαμβάνει όλες τις τροποποιήσεις του και τα αποδεικτικά δημοσίευσης.

β. Βεβαίωση της αρμόδιας Αρχής περί των τροποποιήσεων του καταστατικού.

γ. Απόφαση του αρμοδίου οργάνου διοίκησης (Γενικής Συνέλευσης των Εταίρων ή των Διαχειριστών), με την οποία εγκρίνεται η συμμετοχή στο Διαγωνισμό προκειμένου να αναληφθεί η υπό ανάθεση σύμβαση και καθορίζεται το πρόσωπο ή τα πρόσωπα που εξουσιοδοτούνται να υπογράψουν την προσφορά, καθώς και ο αντίκλητος, κάτοικος του Δήμου της Αττικής όπου έχει την έδρα της η Υπηρεσία που διενεργεί το



διαγωνισμό, ο οποίος εξουσιοδοτείται να παραλαμβάνει τα έγγραφα που έχουν σχέση με τη διεξαγωγή του Διαγωνισμού (αν είναι διαφορετικά από τον νόμιμο εκπρόσωπο). Η απόφαση φέρει ημερομηνία προγενέστερη της ημερομηνίας υποβολής της προσφοράς μέχρι τριάντα (30) ημερών.

1.4. Επί προσωπικών εταιριών (Ο.Ε. ή Ε.Ε.):

α. Αντίγραφο του καταστατικού και των τροποποιήσεων του ή αντίγραφο κωδικοποιημένου καταστατικού που περιλαμβάνει όλες τις τροποποιήσεις του.

β. Βεβαίωση της αρμόδιας Αρχής περί των τροποποιήσεων του καταστατικού.

γ. Απόφαση του αρμοδίου οργάνου διοίκησης με την οποία εγκρίνεται η συμμετοχή στο Διαγωνισμό προκειμένου να αναληφθεί η υπό ανάθεση σύμβαση και καθορίζεται το πρόσωπο ή τα πρόσωπα που εξουσιοδοτούνται να υπογράψουν την προσφορά, καθώς και ο αντίκλητος, κάτοικος του Δήμου της Αττικής όπου έχει την έδρα της η Υπηρεσία που διενεργεί το διαγωνισμό, ο οποίος εξουσιοδοτείται να παραλαμβάνει τα έγγραφα που έχουν σχέση με τη διεξαγωγή του Διαγωνισμού (αν είναι διαφορετικός από τον νόμιμο εκπρόσωπο). Η απόφαση φέρει ημερομηνία προγενέστερη της ημερομηνίας υποβολής της προσφοράς μέχρι τριάντα (30) ημερών.

1.5. Επί των λοιπών νομικών προσώπων (ημεδαπών ή αλλοδαπών):

Αντίστοιχα προς τα ανωτέρω νομιμοποιητικά έγγραφα βάσει των ισχυουσών διατάξεων για έκαστο εξ αυτών.

Επί ενώσεων/κοινοπραξιών/προσωρινών συμπράξεων φυσικών ή νομικών προσώπων, οπότε η προσφορά υπογράφεται υποχρεωτικά είτε από όλους τους οικονομικούς φορείς που την αποτελούν είτε από εκπρόσωπό τους ειδικά εξουσιοδοτημένο, επιπλέον:

α. Συμφωνητικό σύστασης της Κοινοπραξίας ή της Ένωσης. Στο συμφωνητικό σύστασης της Κοινοπραξίας/Ένωσης/προσωρινής σύμπραξης προσώπων θα αναγράφεται και θα οριοθετείται με τη μέγιστη δυνατή σαφήνεια το μέρος και το είδος της υπό ανάθεση προμήθειας (φυσικό και οικονομικό αντικείμενο - σε ποσοστό, συμπεριλαμβανομένης της κατανομής της αμοιβής μεταξύ τους) που αναλαμβάνει κάθε Μέλος της Κοινοπραξίας/Ένωσης/προσωρινής σύμπραξης στο σύνολο της προσφοράς, θα δηλώνεται ένα μέλος ως υπεύθυνο για το συντονισμό και τη διοίκηση όλων των μελών της Κοινοπραξίας/Ένωσης/προσωρινής σύμπραξης (leader), θα δηλώνεται από τα μέλη ότι αναλαμβάνουν αλληλεγγύως και εις ολόκληρον την ευθύνη για την εκτέλεση της σύμβασης και θα ορίζεται κοινός εκπρόσωπος της Κοινοπραξίας/Ένωσης/προσωρινής σύμπραξης και των μελών της έναντι του ΔΕΔΔΗΕ.

β. Τα νομιμοποιητικά έγγραφα των εταιριών/φορέων που την αποτελούν, ανάλογα με τη νομική μορφή τους και σύμφωνα με τις προηγούμενες παραγράφους και

γ. Δήλωση υπογεγραμμένη από τα μέλη της ή, κατά περίπτωση, τους νόμιμους εκπροσώπους των μελών της, ότι τα μέλη της Κοινοπραξίας/ένωσης/προσωρινής σύμπραξης ευθύνονται αλληλεγγύως και εις ολόκληρον για τη συμμετοχή στο διαγωνισμό και την εκτέλεση της σύμβασης (Σύμφωνα με το Παράρτημα 5).

B. Δικαιολογητικά περί μη συνδρομής λόγων αποκλεισμού



1. Απόσπασμα ποινικού μητρώου που έχει εκδοθεί έως τρεις (3) μήνες πριν από την υποβολή του. Σε περίπτωση που στο προσκομιζόμενο απόσπασμα αναφέρονται καταδικές, πρέπει να υποβληθούν και αντίγραφα των σχετικών αποφάσεων, ώστε να κριθεί, αν στοιχειοθετούν λόγο αποκλεισμού. Στην περίπτωση υποβολής προσφοράς από νομικό πρόσωπο το απόσπασμα ποινικού μητρώου θα αφορά τα μέλη του διοικητικού, διευθυντικού ή εποπτικού οργάνου του και εκείνους που έχουν εξουσία εκπροσώπησης, λήψης αποφάσεων ή ελέγχου σε αυτό και ιδίως:
 - α) Για τις ανώνυμες εταιρίες τον διευθύνοντα σύμβουλο και όλα τα μέλη του διοικητικού συμβουλίου,
 - β) Για τις εταιρίες περιορισμένης ευθύνης, τις ιδιωτικές κεφαλαιουχικές εταιρίες και τις προσωπικές εταιρίες τους διαχειριστές,
 - γ) Για τους συνεταιρισμούς τα μέλη του Διοικητικού Συμβουλίου.
2. Πιστοποιητικό της αρμόδιας δικαστικής ή διοικητικής αρχής, που έχει εκδοθεί έως τρεις (3) μήνες πριν από την υποβολή του, από το οποίο να προκύπτει ότι δεν τελούν:
 - 2.1. Σε πτώχευση
 - 2.2. Σε διαδικασία εξυγίανσης
 - 2.3. Σε διαδικασία ειδικής εκκαθάρισης
 - 2.4. Αναγκαστική διαχείριση από εκκαθαριστή ή από το δικαστήριο
 - 2.5. Σε διαδικασία πτωχευτικού συμβιβασμού
 - 2.6. Σε αναστολή των επιχειρηματικών του δραστηριοτήτων ή
 - 2.7. Σε οποιαδήποτε ανάλογη κατάσταση προκύπτουσα από παρόμοια διαδικασία, προβλεπόμενη σε εθνικές διατάξεις νόμου (μόνο για αλλοδαπούς)
3. Πιστοποιητικό της αρμόδιας διοικητικής αρχής, από το οποίο να προκύπτει ότι είναι ενήμεροι ως προς τις υποχρεώσεις τους για καταβολή φόρων.
4. Πιστοποιητικό της αρμόδιας διοικητικής αρχής, από το οποίο να προκύπτει ότι είναι ενήμεροι ως προς τις υποχρεώσεις τους για καταβολή εισφορών κοινωνικής ασφάλισης έναντι όλων των Οργανισμών Κοινωνικής Ασφάλισης, προς τους οποίους έχουν υποχρέωση καταβολής εισφορών. Αν ο οικονομικός φορέας είναι Έλληνας πολίτης ή έχει την εγκατάστασή του στην Ελλάδα, το πιστοποιητικό πρέπει να καλύπτει τόσο την κύρια όσο και την επικουρική ασφάλιση.
5. Πιστοποιητικό από τη Διεύθυνση Προγραμματισμού και Συντονισμού της Επιθεώρησης Εργασιακών Σχέσεων, που έχει εκδοθεί έως τρεις (3) μήνες πριν από την υποβολή του, από το οποίο να προκύπτουν οι πράξεις επιβολής προστίμου που έχουν εκδοθεί σε βάρος του οικονομικού φορέα σε χρονικό διάστημα δύο (2) ετών πριν από την ημερομηνία λήξης της προθεσμίας υποβολής προσφοράς. Αν δεν είναι εφικτή η έκδοση του Πιστοποιητικού, απαιτείται η προσκόμιση Υπεύθυνης Δήλωσης που να πιστοποιεί τα ανωτέρω.
6. Όταν η προσφορά υποβάλλεται από νομικό πρόσωπο, οι λόγοι αποκλεισμού εξετάζονται στο ίδιο το νομικό πρόσωπο, εκτός από εκείνους της παρ. 1 ανωτέρω, που εξετάζονται στο πρόσωπο των μελών του διοικητικού, διευθυντικού ή εποπτικού οργάνου του και εκείνων που έχουν εξουσία εκπροσώπησης, λήψης αποφάσεων ή ελέγχου σε αυτό.

ΕΠΙΣΗΜΑΝΣΕΙΣ ΓΙΑ ΤΑ ΔΙΚΑΙΟΛΟΓΗΤΙΚΑ ΠΡΟΣΩΡΙΝΟΥ ΑΝΑΔΟΧΟΥ

1. Αν στη χώρα του προσφέροντος δεν εκδίδονται όλα ή ορισμένα από τα πιο πάνω δικαιολογητικά, μπορούν να αντικαθίστανται με ένορκη βεβαίωση του προσφέροντος ή, κατά περίπτωση, του νόμιμου εκπροσώπου του και, αν δεν προβλέπεται ούτε ένορκη βεβαίωση, με υπεύθυνη δήλωση ενώπιον αρμόδιας δικαστικής ή διοικητικής αρχής, συμβολαιογράφου ή αρμόδιου επαγγελματικού οργανισμού



του κράτους καταγωγής του υπόχρεου. Στην ένορκη βεβαίωση ή, κατά περίπτωση, υπεύθυνη δήλωση, θα βεβαιώνεται και η αδυναμία έκδοσης του συγκεκριμένου δικαιολογητικού.

2. Οι ένορκες βεβαιώσεις γίνονται αποδεκτές εφόσον έχουν συνταχθεί έως τρεις (3) μήνες πριν από την υποβολή τους. Οι υπεύθυνες δηλώσεις γίνονται αποδεκτές εφόσον έχουν συνταχθεί μετά την κοινοποίηση της πρόσκλησης για την υποβολή των δικαιολογητικών Προσωρινού Αναδόχου.
3. Έγγραφα και λοιπά δικαιολογητικά, που τυχόν έχουν συνταχθεί σε άλλη γλώσσα, πλην της ελληνικής, πρέπει να συνοδεύονται από επίσημη μετάφρασή τους στην ελληνική. Ειδικά, τα αλλοδαπά ιδιωτικά έγγραφα θα συνοδεύονται από μετάφρασή τους στην ελληνική γλώσσα επικυρωμένη είτε από πρόσωπο αρμόδιο κατά τις διατάξεις της εθνικής νομοθεσίας είτε από πρόσωπο κατά νόμο αρμόδιο της χώρας στην οποία έχει συνταχθεί το έγγραφο. Στα αλλοδαπά δημόσια έγγραφα εφαρμόζεται η Συνθήκη της Χάγης της 05-10-1961 που κυρώθηκε με τον ν. 1497/1984.
4. Το δικαίωμα συμμετοχής των οικονομικών φορέων, η μη συνδρομή των λόγων αποκλεισμού καθώς και η πλήρωση των κριτηρίων ποιοτικής επιλογής πρέπει να συντρέχουν κατά την υποβολή της προσφοράς, κατά την υποβολή των δικαιολογητικών κατακύρωσης και κατά τη σύναψη της σύμβασης.

ΠΑΡΑΡΤΗΜΑ Νο 7: ΥΠΟΔΕΙΓΜΑ ΣΥΜΒΑΣΗΣ ΠΡΟΜΗΘΕΙΑΣ

ΣΥΜΒΑΣΗ ΠΡΟΜΗΘΕΙΑΣ ΥΠ' ΑΡΙΘ. ΔΣΥΑΕ/9570521

Στην Αθήνα σήμερα, την....., οι κατωτέρω συμβαλλόμενοι:

Αφενός η Ανώνυμη Εταιρία με την επωνυμία «ΔΙΑΧΕΙΡΙΣΤΗΣ ΕΛΛΗΝΙΚΟΥ ΔΙΚΤΥΟΥ ΔΙΑΝΟΜΗΣ ΗΛΕΚΤΡΙΚΗΣ ΕΝΕΡΓΕΙΑΣ Α.Ε.» και το διακριτικό τίτλο «ΔΕΔΔΗΕ Α.Ε.» ή «ΔΕΔΔΗΕ» (εφεξής καλούμενη ο «ΔΕΔΔΗΕ») που εδρεύει στην Αθήνα, στην οδό Περραιβού 20 & Καλλιρρόης 5, Α.Φ.Μ. 094532827, ΔΟΥ ΦΑΕ ΑΘΗΝΩΝ και εδώ εκπροσωπείται νόμιμα από τον..... - και αφετέρου η εταιρεία.....(εφεξής καλούμενης «ΑΝΑΔΟΧΟΣ»), που εδρεύει.....και εκπροσωπείται νόμιμα από τον.....,

συμφώνησαν και έκαναν αμοιβαία αποδεκτά τα ακόλουθα:

Άρθρο 1ο - Τεύχη Σύμβασης

Άρθρο 2ο - Συμβατικό Αντικείμενο και Τίμημα

Άρθρο 3ο - Τεχνικές Προδιαγραφές

Άρθρο 4ο - Τόπος κατασκευής και επιθεώρησης

Άρθρο 5ο - Προθεσμία Παράδοσης

Άρθρο 6ο - Τόπος και μέσα παράδοσης.....

Άρθρο 7ο - Τιμές Μονάδος



| |
|---|
| Άρθρο 8ο - Αυξομείωση ποσοτήτων..... |
| Άρθρο 9ο - Επιθεώρηση υλικού..... |
| Άρθρο 10ο - Δοκιμές..... |
| Άρθρο 11ο - Ευρεσιτεχνίες..... |
| Άρθρο 12ο - Συσκευασία - Επισήμανση - Αποστολή..... |
| Άρθρο 13ο - Τιμολόγηση υλικών..... |
| Άρθρο 14ο - Τρόπος Πληρωμής..... |
| Άρθρο 15ο - Ποινικές Ρήτρες..... |
| Άρθρο 16ο - Ανωτέρα βία..... |
| Άρθρο 17ο - Απαγόρευση υποκατάστασης..... |
| Άρθρο 18ο - Εκχώρηση..... |
| Άρθρο 19ο - Εγγυητική Επιστολή Καλής Εκτέλεσης..... |
| Άρθρο 20ο - Ειδικοί όροι..... |
| Άρθρο 21ο - Εκπτώση του Αναδόχου-Καταγγελία της Σύμβασης-Απαιτήσεις ΔΕΔΔΗΕ..... |
| Άρθρο 22ο - Απαιτήσεις Αναδόχου..... |
| Άρθρο 23ο - Ρήτρα ακεραιότητας..... |
| Άρθρο 24ο - Εμπιστευτικότητα..... |
| Άρθρο 25ο - Αντίκλητος..... |
| Άρθρο 26ο - Επικοινωνία συμβαλλόμενων μερών..... |
| Άρθρο 27ο - Υποχρέωση ενημέρωσης..... |
| Άρθρο 28ο - Τροποποίηση Σύμβασης..... |
| Άρθρο 29ο - Δωσιδικία - Δίκαιο της Σύμβασης..... |

Άρθρο 1^ο - Τεύχη Σύμβασης

1. Η Σύμβαση αποτελείται από τα παρακάτω Τεύχη τα οποία υπογεγραμμένα από τα συμβαλλόμενα μέρη αποτελούν ένα ενιαίο σύνολο:

- α. Το παρόν Συμφωνητικό Σύμβασης
- β. Τεχνικές Προδιαγραφές
- γ. Προσφορά Αναδόχου



2. Η σειρά με την οποία αναφέρονται τα Τεύχη στην προηγούμενη παράγραφο καθορίζει τη σειρά ισχύος των όρων καθενός απ' αυτά, σε περίπτωση που υπάρχουν διαφορές στο κείμενο ή την ερμηνεία των όρων δύο ή περισσότερων Τευχών.

3. Οι περιγραφές, τα στοιχεία κ.λ.π. και εν γένει το περιεχόμενο της Προσφοράς του Αναδόχου αποτελούν προτάσεις του Αναδόχου και δε δεσμεύουν τον ΔΕΔΔΗΕ αλλά θα έχουν ισχύ μόνον στο βαθμό και την έκταση που θα εγκριθούν από τον ΔΕΔΔΗΕ.

4. Ρητά συμφωνείται μεταξύ των συμβαλλομένων μερών ότι η Σύμβαση αυτή αποτελεί τη μοναδική συμφωνία που υπάρχει μεταξύ τους και ότι όλα τα έγγραφα που τυχόν ανταλλάχθηκαν μεταξύ τους, πριν από την υπογραφή της, καθώς και οι τυχόν συζητήσεις και συμφωνίες, οποιασδήποτε φύσης και περιγραφής, που έγιναν προφορικά ή σιωπηρά και δε συμπεριλήφθηκαν στη Σύμβαση αυτή θεωρούνται ότι δεν έχουν ισχύ, ότι στερούνται οποιουδήποτε νομικού αποτελέσματος, ότι δε θα δεσμεύουν τους συμβαλλόμενους και ότι δε θα ληφθούν υπόψη για την ερμηνεία των όρων της Σύμβασης αυτής.

Άρθρο 2^ο – Συμβατικό Αντικείμενο και Τίμημα

1. Με την παρούσα ο ΔΕΔΔΗΕ αναθέτει και ο Ανάδοχος αναλαμβάνει, έναντι του τιμήματος που συμφωνείται, την προμήθεια υλικών, όπως αναφέρεται στον ακόλουθο Πίνακα Περιγραφής Υλικών και Ποσοτήτων.

Πίνακας Περιγραφής Υλικών και Ποσοτήτων

| ΕΙΔΟΣ | ΚΩΔΙΚΟΣ ΔΕΔΔΗΕ | ΠΕΡΙΓΡΑΦΗ ΥΛΙΚΩΝ | ΠΟΣΟΤΗΤΑ/ΤΕΜ | ΤΙΜΗ ΜΟΝΑΔΑΣ | ΟΛΙΚΟ ΤΙΜΗΜΑ |
|-----------------------------------|----------------|--------------------------------|--------------|--------------|--------------|
| 1. | 8310000788 | Ιμάντες για πέδιλα αναρρίχησης | | | |
| Συνολικό Τίμημα Σύμβασης (€)..... | | | | | |
| Ολογράφως: | | | | | |

2. Συμφωνείται ρητά, ότι το συνολικό συμβατικό τίμημα είναι σταθερό και ο Ανάδοχος παραιτείται του δικαιώματος να ζητήσει αύξηση ή αναπροσαρμογή αυτού για οποιονδήποτε λόγο ή αιτία, συμπεριλαμβανομένων των λόγων των άρθρων 288 και 388 του Α.Κ.. Ο Ανάδοχος θεωρεί ως ενδεχόμενο και αποδέχεται τον κίνδυνο της μεταβολής των οικονομικών συνθηκών. Ο Ανάδοχος, εκτός από το ως άνω συμφωνούμενο τίμημα, καμία άλλη αμοιβή ή αντάλλαγμα δε δικαιούται.

3. Το παραπάνω τίμημα συμφωνείται ότι καλύπτει το κόστος της προμήθειας που ανατίθεται, τις ασφαλιστικές εισφορές του προσωπικού του Αναδόχου, το διοικητικό του κόστος, τα τέλη και γενικότερα όλα τα έξοδα που επιβαρύνουν τον Ανάδοχο με οποιονδήποτε τρόπο, καθώς και το κέρδος του.



Άρθρο 3^ο – Τεχνικές Προδιαγραφές

Τα προς προμήθεια υλικά θα ανταποκρίνονται στις τεχνικές προδιαγραφές του Τεύχους Τεχνικών Προδιαγραφών της παρούσας.

Άρθρο 4^ο – Τόπος κατασκευής και επιθεώρησης

Τα υλικά θα κατασκευασθούν στις εγκαταστάσεις που προβλέπονται από την προσφορά του Αναδόχου που εδρεύει.....

Ο ΔΕΔΔΗΕ δύναται να προβεί σε επιθεώρηση στο εργοστάσιο κατασκευής των υλικών. Ο Ανάδοχος δεν έχει δικαίωμα να μεταβάλει το εργοστάσιο κατασκευής των υλικών πλην αν λάβει την προηγούμενη έγκριση του ΔΕΔΔΗΕ.

Άρθρο 5^ο- Προθεσμία Παράδοσης

Ο Ανάδοχος υποχρεούται να παραδώσει τα υλικά εντός τριών (3) μηνών από την υπογραφή της παρούσας.

Άρθρο 6^ο – Τόπος και μέσα παράδοσης

Τα υλικά θα παραδοθούν στην Αποθήκη 6006 της ΔΥΠΜ (υποαποθήκη ΔΣΥΑΕ) επί αυτοκινήτου του Αναδόχου, κατόπιν συνεννόησης με τον κ. Ε. Θεοχάρη (210 9090386).

Άρθρο 7^ο – Τιμές Μονάδος

Οι τιμές μονάδος είναι σε ευρώ. Στις τιμές περιλαμβάνονται όλες οι νόμιμες επιβαρύνσεις και οι σχετικές δαπάνες για παράδοση των υλικών στην Αποθήκη 6006 της ΔΥΠΜ (υποαποθήκη ΔΣΥΑΕ) επάνω σε αυτοκίνητο του Αναδόχου, εκτός από το Φόρο Προστιθέμενης Αξίας (Φ.Π.Α.) του Ν.1642/1986, όπως ισχύει, που θα βαρύνει τον ΔΕΔΔΗΕ με βάση το ισχύον ποσοστό κατά το χρόνο παράδοσης.

Συμφωνείται ρητά, ότι οι τιμές είναι σταθερές και ο Ανάδοχος παραιτείται των άρθρων 288 και 388 του Αστικού Κώδικα ή/και των δικαιωμάτων του που απορρέουν από οποιοδήποτε άλλο Νόμο, διάταξη κλπ. που είναι σε ισχύ ή θα ισχύσει στο μέλλον και αφορούν σε αναθεώρηση ή/και αναπροσαρμογή του συμβατικού τιμήματος, έναντι του οποίου αυτός ανέλαβε την εκτέλεση της προμήθειας και τούτο ανεξάρτητα οποιωνδήποτε τυχόν μεταβολών συνθηκών, εκτός αν ορίζεται διαφορετικά στη Σύμβαση, δοθέντος ότι τον κίνδυνο της απρόοπτης μεταβολής των συνθηκών τον θεωρεί ο Ανάδοχος ως ενδεχόμενο και τον αποδέχεται.

Άρθρο 8^ο – Αυξομείωση ποσοτήτων

Δεν προβλέπεται αυξομείωση ποσοτήτων.



Άρθρο 9^ο – Επιθεώρηση υλικού

1. Ο ΔΕΔΔΗΕ έχει το δικαίωμα να παρακολουθεί την κατασκευή του υλικού στο εργοστάσιο κατασκευής ή στη μονάδα μεταποίησης (όπου το υπό προμήθεια υλικό δεν κατασκευάζεται αλλά υπόκειται σε επεξεργασία), κατά τις εργάσιμες ημέρες και ώρες. Τουλάχιστον 20 ημέρες πριν από την επιθυμητή ημερομηνία επιθεώρησης, ο Ανάδοχος θα ειδοποιήσει, με επιστολή ή FAX τον ΔΕΔΔΗΕ ότι το υλικό είναι έτοιμο για επιθεώρηση. Η επιθεώρηση θα γίνει στο εργοστάσιο κατασκευής, με έξοδα και τεχνικά μέσα που εξασφαλίζει ο Ανάδοχος. Αν το υλικό δεν κριθεί ικανοποιητικό, ο Ανάδοχος μπορεί να το διορθώσει και να το παρουσιάσει εκ νέου για επιθεώρηση δύο (2) ακόμη φορές. Η επιθεώρηση δεν απαλλάσσει τον Ανάδοχο από την ευθύνη του για τις συμφωνημένες ιδιότητες του υλικού. Η έναρξη της επιθεώρησης των υλικών θα γίνει μέσα σε προθεσμία είκοσι (20) το αργότερο ημερών από την ημερομηνία ετοιμότητας για επιθεώρηση, που γίνεται αποδεκτή από τον ΔΕΔΔΗΕ.

Στην περίπτωση μη ικανοποιητικού αποτελέσματος επιθεώρησης ή μη αποδεκτών πιστοποιητικών, ο Ανάδοχος θα ενημερώνεται εγγράφως από τον ΔΕΔΔΗΕ και υποχρεούται να προβεί εγγράφως σε νέα αναγγελία ετοιμότητας.

2. Ο ΔΕΔΔΗΕ δεν έχει την υποχρέωση να επιθεωρήσει και να παραλάβει το υλικό εφόσον ο Ανάδοχος δεν έχει ετοιμάσει ολόκληρη την προβλεπόμενη ποσότητα παράδοσης του υλικού.

3. Σε κάθε περίπτωση επιθεωρήσεως του υλικού, αν την ημερομηνία που καθορίστηκε για επιθεώρηση ο Ανάδοχος δεν έχει διαθέσιμο το υλικό, ή παρεμποδίζει με οποιοδήποτε τρόπο το έργο της επιθεώρησης, του επιβάλλεται πρόστιμο ισόποσο με τις δαπάνες επιθεώρησης που άσκοπα πραγματοποιήθηκαν. Το πρόστιμο αυτό δεν αναιρεί ούτε συμψηφίζεται με τυχόν ποινικές ρήτρες που θα επιβληθούν από ενδεχόμενες καθυστερήσεις στην παράδοση του υλικού.

4. Σε περίπτωση που τα υλικά τύχουν απαλλαγής επιθεώρησης, ο ΔΕΔΔΗΕ θα γνωστοποιήσει τούτο γραπτά στον Ανάδοχο και ο Ανάδοχος υποχρεούται να υποβάλει στον ΔΕΔΔΗΕ για έλεγχο τα αντίστοιχα Δελτία Δοκιμών για τα υλικά ή/και πιστοποιητικά καταλληλότητας.

5. Τα έξοδα επιθεώρησης των υλικών στα οποία θα υποβληθεί ο ΔΕΔΔΗΕ κατά την ποιοτική παραλαβή τους θα βαρύνουν απολογιστικά τον Ανάδοχο κατά την εκτέλεση της Σύμβασης, μόνο στις ακόλουθες περιπτώσεις:

- Εφόσον το υλικό αποτύχει στις προδιαγραφόμενες δοκιμές τύπου ή αποδοχής παρτίδας, που εκτελούνται παρουσία του επιθεωρητή του ΔΕΔΔΗΕ και συνεπώς κριθεί μη ποιοτικώς αποδεκτό.
- Σε περίπτωση που κατά την ημερομηνία επιθεώρησης, ο Ανάδοχος δε διαθέσει την ποσότητα του υλικού που έχει αναγγείλει για επιθεώρηση ή παρεμποδίζει με οποιονδήποτε τρόπο το έργο της επιθεώρησης.

Τα έξοδα επιθεώρησης θα υπολογίζονται με βάση το κόστος απασχόλησης καθώς και τα έξοδα μετακίνησης και διαμονής των επιθεωρητών.

Τα έξοδα αυτά θα καταβάλλονται από τον Ανάδοχο μέσα σε ένα (1) μήνα από τη σχετική γνωστοποίηση.

Τα έξοδα που θα χρεώνονται στον Ανάδοχο για τους λόγους που αναφέρονται στις παραπάνω παραγράφους, δε θα υπερβαίνουν τα ακόλουθα ποσά ανά επιθεώρηση:

- Επιθεώρηση στην Ελλάδα



- | | |
|--|----------------|
| σε απόσταση μέχρι 200 χλμ. από την Αθήνα | : 550,00Ευρώ |
| ▪ Επιθεώρηση στην Ελλάδα | |
| σε απόσταση άνω των 200 χλμ. από την Αθήνα | : 1.100,00Ευρώ |
| ▪ Επιθεώρηση στην Ευρώπη | : 3.000,00Ευρώ |
| ▪ Επιθεώρηση σε χώρες εκτός Ευρώπης | : 6.000,00Ευρώ |

Στις ανωτέρω τιμές δεν συμπεριλαμβάνεται ο Φόρος Προστιθέμενης Αξίας (ΦΠΑ).

Άρθρο 10^ο – Δοκιμές

Κατά την κρίση του ο ΔΕΔΔΗΕ δύναται να εκτελέσει εργαστηριακές δοκιμές, σε οποιοδήποτε στάδιο της διαδικασίας (τεχνική αξιολόγηση, παραλαβή παρτίδας), για να διαπιστώσει την αξιοπιστία του υλικού.

Άρθρο 11^ο – Ευρεσιτεχνίες

Ο Ανάδοχος δηλώνει και εγγυάται ότι από τη χρήση ή τη διάθεση των υλικών που θα παραδώσει στον ΔΕΔΔΗΕ δε θα εγερθεί οποιαδήποτε απαίτηση τρίτου, σύμφωνα με τη νομοθεσία, ημεδαπή ή αλλοδαπή, για τις ευρεσιτεχνίες ή γενικά τη βιομηχανική ιδιοκτησία, και ότι σε περίπτωση έγερσης τέτοιας αξίωσης θα αποζημιώσει τον ΔΕΔΔΗΕ για οποιοδήποτε ποσό αυτός ήθελε κληθεί να καταβάλει, περιλαμβανομένων και των δικαστικών εξόδων απόκρουσης τέτοιας αξίωσης. Ρητά συνομολογείται ότι η έγερση τέτοιας αξίωσης δύναται να αποτελέσει λόγο καταγγελίας της Σύμβασης ή κατά περίπτωση και λόγο υπαναχώρησης από τη Σύμβαση, κατά το δίκαιο της πώλησης.

Άρθρο 12^ο – Συσσκευασία - Επισήμανση - Αποστολή

Ο Ανάδοχος θα συσκευάσει, θα επισημάνει και θα στείλει τα υλικά στον ΔΕΔΔΗΕ, όπως προβλέπουν τα αναγραφόμενα στο Παράρτημα Τεχνικών Προδιαγραφών αλλά πάντως κατά τρόπο που να εξασφαλίζει την έγκαιρη και ασφαλή παράδοσή τους. Τα κιβώτια, δέματα κλπ. της Σύμβασης πρέπει με μέριμνα του Πωλητή να είναι αριθμημένα, διαχωρισμένα κατά παράδοση και συσκευασμένα – ταξινομημένα με τρόπο που να διευκολύνεται η καταμέτρησή τους, ο έλεγχος του περιεχομένου τους και η επισήμανσή τους, από τους αρμόδιους Επιθεωρητές του ΔΕΔΔΗΕ, καθώς και από τους τελικούς παραλήπτες.

Άρθρο 13^ο – Τιμολόγηση υλικών

1. Η τιμολόγηση των υλικών θα γίνεται μετά την ολοκλήρωση της ποιοτικής παραλαβής που συνεπάγεται την έκδοση της Εντολής Παραλαβής Υλικού (ΕΠΥ). Αντίγραφο της ΕΠΥ θα κοινοποιείται στον Ανάδοχο, αμέσως μετά την έκδοσή της.

2. Ο Ανάδοχος θα εκδώσει ένα (1) μόνο τιμολόγιο για το σύνολο των υλικών που θα παραδώσει. Σε περίπτωση όμως εκπρόθεσμης παράδοσης θα εκδίδεται ξεχωριστό τιμολόγιο.



3. Το Τιμολόγιο θα αναγράφει υποχρεωτικά την ημερομηνία έκδοσής του, τα πλήρη στοιχεία των συμβαλλόμενων και τα στοιχεία της συναλλαγής και θα κατατίθεται συνοδευόμενο από αντίγραφο της Εντολής Παραλαβής των υλικών που τιμολογούνται.

4. Τιμολόγιο που δεν πληροί τις παραπάνω προϋποθέσεις θα επιστρέφεται στον Ανάδοχο.

Άρθρο 14^ο - Τρόπος Πληρωμής

1. Η πληρωμή των υλικών θα γίνει μετά την ποιοτική (έκδοση Εντολής Παραλαβής Υλικού – ΕΠΥ) και ποσοτική παραλαβή τους από τον αρμόδιο της αποθήκης του ΔΕΔΔΗΕ, σύμφωνα με τις παρακάτω παραγράφους 2 και 3.

2. Η καταβολή του τιμήματος θα πραγματοποιηθεί την 20^η ημέρα από την ημερομηνία παραλαβής του τιμολογίου στον ΔΕΔΔΗΕ (στο Πρωτόκολλο της ΔΣΥΑΕ, Διαμαντοπούλου 10, 4^{ος} όροφος, Αθήνα) με το παραστατικό της ποιοτικής παραλαβής. Ως χρόνος έναρξης για τον υπολογισμό της ημερομηνίας καταβολής του τιμήματος του τιμολογίου θα λαμβάνεται υπόψη η ημερομηνία πρωτοκόλλησης αυτού. Εάν η 20^η ημέρα του πρώτου (1^{ου}) ημερολογιακού μήνα δεν είναι εργάσιμη, τότε η πληρωμή θα γίνεται την αμέσως επόμενη εργάσιμη ημέρα.

Επιπρόσθετα, παρέχεται η δυνατότητα (αλλά μόνο για τις συμβάσεις που δεν έχουν εκχωρηθεί) να αποδοθεί στον Ανάδοχο ο ΦΠΑ στις 24 του επόμενου ημερολογιακού μήνα κατάθεσης τιμολογίου, εφόσον ο Ανάδοχος συμφωνήσει στην πληρωμή του τιμήματος της τιμολογούμενης αξίας την 24^η ημέρα του τέταρτου (4^{ου}) ημερολογιακού μήνα, μετά το μήνα υποβολής των δικαιολογητικών.

3. Δε γίνονται δεκτοί όροι πληρωμής με προκαταβολή, Άνοιγμα Πίστωσης ή και τυχόν προτεινόμενοι όροι χρηματοδότησης σε καμία περίπτωση

4. Για τους αλλοδαπούς διαγωνιζόμενους, κάθε συμβαλλόμενο μέρος θα φέρει όλες τις επιβαρύνσεις προμήθειες και έξοδα της Τράπεζας της χώρας του, τις σχετικές με την εκπλήρωση των υποχρεώσεων πληρωμής του ΔΕΔΔΗΕ απέναντι στον Ανάδοχο.

5. Ο Ανάδοχος είναι υποχρεωμένος να συνεχίσει χωρίς διακοπή την εκτέλεση της Σύμβασης ανεξάρτητα από οποιονδήποτε διακανονισμό ή και καθυστέρηση πληρωμής του τιμήματος από υπαιτιότητα του ΔΕΔΔΗΕ, μετά τα χρονικά όρια που καθορίζονται παραπάνω.

6. Καμιά πληρωμή δε θα γίνεται στον Ανάδοχο χωρίς συμμόρφωσή του προς τους κανονισμούς των Ελληνικών Φορολογικών Αρχών, οι οποίοι ισχύουν κατά το χρόνο της πληρωμής (Πιστοποιητικό Φορολογικής και Ασφαλιστικής Ενημερότητας κ.λπ. τα οποία απαραίτητως πρέπει να προσκομιστούν με την κατάθεση του σχετικού τιμολογίου μαζί με το παραστατικό της ποιοτικής παραλαβής). Χωρίς την προσκόμιση του πιστοποιητικού φορολογικής και ασφαλιστικής ενημερότητας, η αξίωση του Αναδόχου για καταβολή του τιμήματος δεν καθίσταται απαιτητή, ληξιπρόθεσμη ή δικαστικά επιδιώξιμη. Το αυτό ισχύει και σε περίπτωση που η απαίτηση του τιμήματος έχει εν όλω ή εν μέρει εκχωρηθεί σε οποιονδήποτε τρίτο, περιλαμβανομένων των πιστωτικών ιδρυμάτων.

7. Ο Ανάδοχος θα εκπληρώνει όλες τις υποχρεώσεις του, που απορρέουν από τη Σύμβαση, σε σχέση με πληρωμές κάθε φόρου, δασμού, κρατήσεων και λοιπών τελών που τυχόν οφείλει να καταβάλει με βάση την ισχύουσα Νομοθεσία, όπως επίσης θα είναι υπεύθυνος να αποκαθιστά κάθε ζημιά που θα υφίσταται ο ΔΕΔΔΗΕ, εξαιτίας της μη εκπλήρωσης από αυτόν των παραπάνω υποχρεώσεων του.



8. Ο ΔΕΔΔΗΕ κατά την εξόφληση του τιμολογίου θα προβαίνει στις εκ του νόμου προβλεπόμενες παρακρατήσεις φόρων ή οποιονδήποτε άλλων επιβαρύνσεων υπέρ του Δημοσίου ή των Ασφαλιστικών Ιδρυμάτων ή υπέρ οποιουδήποτε τρίτου, εφόσον τούτο προβλέπεται στο νόμο.

9. Ο ΔΕΔΔΗΕ διατηρεί το δικαίωμα συμψηφισμού των τυχόν απαιτήσεών του, που απορρέουν από τη Σύμβαση, με οποιαδήποτε πληρωμή προς τον Ανάδοχο. Το δικαίωμα αυτό μπορεί να ασκηθεί ακόμη και αν το ποσό της απαίτησης δεν έχει επιδικαστεί ή ο Ανάδοχος έχει αντιρρήσεις αναφορικά προς την απαίτηση αυτή. Επίσης, το δικαίωμα συμψηφισμού ασκείται σε περίπτωση που η απαίτηση του τιμήματος έχει εν όλω ή εν μέρει εκχωρηθεί σε οποιονδήποτε τρίτο, περιλαμβανομένων των πιστωτικών ιδρυμάτων.

10. Η οριστική εκκαθάριση των λογαριασμών και των τυχόν ληξιπρόθεσμων πληρωμών κατά το χρόνο που θα γίνει η εκκαθάριση θα πραγματοποιηθεί με τον όρο απόλυτης συμμόρφωσης προς την ισχύουσα νομοθεσία και τις διατάξεις της Σύμβασης.

Άρθρο 15^ο - Ποινικές Ρήτρες

Η ποινική ρήτρα για κάθε ολόκληρη εβδομάδα καθυστέρησης θα ανέρχεται σε **0,5%** της συμβατικής αξίας της εκπρόθεσμης παράδοσης.

Το συνολικό ποσό ποινικής ρήτρας δε θα υπερβαίνει το **5%** του συνολικού συμβατικού τιμήματος.

Για τον υπολογισμό της ποινικής ρήτρας θα λαμβάνεται υπόψη η ημερομηνία άφιξης του υλικού στις Περιφερειακές Αποθήκες του ΔΕΔΔΗΕ, αφού αφαιρεθεί το χρονικό διάστημα από την αναγγελία ετοιμότητας του υλικού για επιθεώρηση μέχρι την ημερομηνία έκδοσης της σχετικής Εντολής Παραλαβής Υλικού, καθώς και κάθε άλλη καθυστέρηση για την οποία ευθύνεται ο ΔΕΔΔΗΕ.

Σε περίπτωση αναγγελίας ετοιμότητας για παρουσίαση του υλικού προς επιθεώρηση (ή προσκόμισης πιστοποιητικών) περισσότερες της μίας (1) φορές λόγω μη ικανοποιητικών αποτελεσμάτων επιθεώρησης (ή μη αποδεκτών πιστοποιητικών), ο χρόνος που θεωρείται αιτιολογημένος για τον μη καταλογισμό ποινικής ρήτρας, είναι μόνο αυτός που μεσολαβεί από την τελευταία αναγγελία ετοιμότητας μέχρι την έκδοση της Εντολής Παραλαβής Υλικού (ΕΠΥ), με την οποία έγινε η επιτυχής ποιοτική παραλαβή του υλικού.

Η ημερομηνία άφιξης θα πιστοποιείται από την ημερομηνία παράδοσης - παραλαβής που θα αναφέρεται στο πιστοποιητικό μεταφοράς (δελτίο αποστολής, φορτωτική) και θα είναι υπογεγραμμένο από τον εργαζόμενο - αποθηκάριο του ΔΕΔΔΗΕ.

Άρθρο 16^ο – Ανωτέρα βία

1. Περιπτώσεις ανωτέρας βίας θεωρούνται περιστατικά που ξεφεύγουν από τον έλεγχο του Αναδόχου και που θα ήταν αναπότρεπτα, όποιες προσπάθειες και αν κατέβαλε. Ενδεικτικά αναφέρεται ότι οι Απεργίες από αναγνωρισμένες ενώσεις εργαζομένων, ανταπεργίες (Lockouts) ή μέτρα και απαγορεύσεις από μέρους των Αρχών, κωλυσιπλοΐα, επιβολή στρατιωτικού νόμου και παρόμοιας φύσης περιστατικά, θεωρούνται περιστατικά ανωτέρας βίας. Τα περιστατικά αυτά είναι δυνατόν να γίνονται αντικείμενο επίκλησης και από τον ΔΕΔΔΗΕ, ανεξαρτήτως των κατωτέρω προβλέψεων.

2. Τα περιστατικά Ανωτέρας Βίας, που επηρεάζουν την εκτέλεση της σύμβασης, είναι αποδεκτά μόνο ως λόγος καθυστέρησης και όχι ως λόγος αποζημίωσης του Αναδόχου. Ο Ανάδοχος δε δικαιούται να εγείρει κατά του ΔΕΔΔΗΕ απαιτήσεις που αφορούν οποιεσδήποτε τυχόν δαπάνες ή και οικονομική επιβάρυνσή του, ως συνέπεια περιστατικού Ανωτέρας Βίας. Περιστατικά ανωτέρας βίας υποπρομηθευτών του Αναδόχου δε θεωρούνται περιστατικά ανωτέρας βίας για τον Ανάδοχο.



3. Για να θεωρηθεί και αναγνωρισθεί από τον ΔΕΔΔΗΕ ένα γεγονός Ανωτέρας Βίας, ο Ανάδοχος θα πρέπει να αποδείξει εγγράφως και με επίσημα αποδεικτικά έγγραφα το περιστατικό καθώς επίσης ότι το γεγονός έχει κατευθείαν σχέση με την καθυστέρηση στην εκτέλεση ή στη συνέχιση της σύμβασης και ότι η καθυστέρηση στην επίτευξη των καθοριζομένων από τη Σύμβαση προθεσμιών οφείλεται αποκλειστικά στο γεγονός αυτό.
4. Ο Ανάδοχος έχει την υποχρέωση να γνωστοποιεί με έγγραφό του στον ΔΕΔΔΗΕ συνοδευόμενο από τα απαραίτητα αποδεικτικά στοιχεία αμέσως και πάντως το αργότερο εντός δέκα (10) ημερών από την εμφάνισή του κάθε περιστατικό ανωτέρας βίας, που είναι δυνατόν να επηρεάσει την εκτέλεση της παρούσας, άλλως δεν θα έχει δικαίωμα να το επικαλεστεί.
5. Ο χρόνος κατά τον οποίο μπορούν να παραταθούν οι συμβατικές προθεσμίες θα καθορισθεί, με βάση τον πραγματικά απολεσθέντα χρόνο.

Άρθρο 17^ο - Απαγόρευση υποκατάστασης

1. Ο Ανάδοχος δε δικαιούται να υποκαταστήσει τον εαυτό του με οποιοδήποτε τρίτο πρόσωπο, είτε φυσικό είτε νομικό, μερικώς ή ολικώς, στην εκτέλεση της Σύμβασης, ή οποιουδήποτε μέρους της, χωρίς την προηγούμενη έγγραφη έγκριση του ΔΕΔΔΗΕ, η οποία παρέχεται ή δεν παρέχεται κατά την απόλυτη κρίση του.
2. Εξαιρείται η περίπτωση καθολικής ή μερικής διαδοχής του αρχικού Αναδόχου, λόγω εταιρικής αναδιάρθρωσης, περιλαμβανομένης της εξαγοράς, της απορρόφησης, της συγχώνευσης ή καταστάσεων αφερεγγυότητας, ιδίως στο πλαίσιο προπρωτευτικών ή πτωχευτικών διαδικασιών από άλλον οικονομικό φορέα ο οποίος πληροί τα κριτήρια ποιοτικής επιλογής που καθορίστηκαν αρχικά, υπό τον όρο ότι η νέα εταιρία θα αναλάβει όλα τα από τη Σύμβαση δικαιώματα και όλες τις από αυτή υποχρεώσεις του Αναδόχου έναντι του ΔΕΔΔΗΕ, μετά από έγγραφη ειδοποίηση προς τον ΔΕΔΔΗΕ και απόδειξη της ολικής υποκατάστασης και της πλήρωσης των ανωτέρω κριτηρίων.
3. Αν διαπιστωθεί ότι έχει γίνει άμεση ή έμμεση υποκατάσταση του Αναδόχου χωρίς έγκριση του ΔΕΔΔΗΕ, ο Ανάδοχος κηρύσσεται έκπτωτος.

Άρθρο 18^ο – Εκχώρηση

1. Απαγορεύεται και είναι απολύτως άκυρη και χωρίς νομικό αποτέλεσμα για τον ΔΕΔΔΗΕ, η μεταβίβαση, εκχώρηση ή παραχώρηση από τον Ανάδοχο σε οποιοδήποτε τρίτο φυσικό ή νομικό πρόσωπο, οποιασδήποτε απαίτησης ή δικαιώματος ή αγωγής σε σχέση με αυτή, εάν γίνει χωρίς προηγούμενη έγγραφη έγκριση του ΔΕΔΔΗΕ.
2. Κατ' εξαίρεση, ο Ανάδοχος επιτρέπεται να εκχωρήσει τις πληρωμές που απορρέουν από την παρούσα Σύμβαση, μόνο σε Τράπεζες που λειτουργούν νόμιμα στην Ελλάδα, χωρίς προηγούμενη συναίνεση του ΔΕΔΔΗΕ. Η εκχώρηση τελεί υπό την προϋπόθεση ότι θα συνταχθούν και θα εγκριθούν οι σχετικές Πιστοποιήσεις. Η καταβολή των εκχωρηθέντων ποσών θα γίνεται μετά την αφαίρεση:



- α. κάθε απαίτησης του ΔΕΔΔΗΕ εξ ουιουδήποτε λόγου και αν αυτή προέρχεται. Ο ΔΕΔΔΗΕ μπορεί να ασκήσει το δικαίωμα αφαίρεσης ακόμη και αν το ποσό της απαίτησης δεν έχει επιδικαστεί ή ο Ανάδοχος ή ο εκδοχέας έχει αντιρρήσεις αναφορικά προς την απαίτηση αυτή,
- β. κάθε οφειλής του Αναδόχου προς οιονδήποτε τρίτο ο οποίος θα είχε δικαίωμα να εισπράξει από τον ΔΕΔΔΗΕ,
- γ. κάθε οφειλής του Αναδόχου προς το Δημόσιο που θα προκύπτει από το αποδεικτικό φορολογικής ενημερότητας, η προσκόμιση του οποίου είναι απαραίτητη σύμφωνα με το Νόμο και τη Σύμβαση για την πληρωμή ουιουδήποτε ποσού και
- δ. κάθε οφειλής προς εργατοτεχνίτες της εκχωρήτριας εταιρείας οι οποίοι είχαν απασχοληθεί στο αντικείμενο της Σύμβασης και η οποία έχει αναγγελθεί στον ΔΕΔΔΗΕ σύμφωνα με το άρθρο 702 Α.Κ., εφόσον συντρέχουν οι προϋποθέσεις της τελευταίας αυτής διάταξης ως προς τον ΔΕΔΔΗΕ.
- Οι ανωτέρω όροι πρέπει να τίθενται και στο κείμενο της εκχώρησης ούτως ώστε να λαμβάνει γνώση και η εκδοχέας τράπεζα.

Άρθρο 19^ο - Εγγυητική Επιστολή Καλής Εκτέλεσης

Δεν απαιτείται.

Άρθρο 20^ο - Ειδικοί όροι

1. Ρητά συνομολογείται ότι ο Ανάδοχος δεν έχει την δυνατότητα για οποιονδήποτε λόγο και αιτία να αρνηθεί την εκπλήρωση των υποχρεώσεών του. Γι' αυτό δηλώνει ρητά και χωρίς επιφύλαξη ότι παραιτείται απ' όλα τα πιθανά δικαιώματά του από τα Άρθρα 325 – 329 και 1106 του Α.Κ.
2. Κατά την εκτέλεση της σύμβασης ο Ανάδοχος τηρεί τις υποχρεώσεις του στους τομείς του περιβάλλοντος, κοινωνικοασφαλιστικού και εργατικού δικαίου που έχουν θεσπιστεί από το δίκαιο της Ένωσης, το εθνικό δίκαιο, συλλογικές συμβάσεις ή διεθνείς διατάξεις περιβαλλοντικού, κοινωνικοασφαλιστικού και εργατικού δικαίου.
3. Επίσης, κατά την εκτέλεση της σύμβασης ο ανάδοχος υποχρεούται να τηρεί τις διατάξεις της νομοθεσίας περί υγείας και ασφάλειας των εργαζομένων και πρόληψης του επαγγελματικού κινδύνου.

Άρθρο 21^ο – Εκπτώση του Αναδόχου-Καταγγελία της Σύμβασης-

Απαιτήσεις ΔΕΔΔΗΕ

1. Με την επιφύλαξη όλων των δικαιωμάτων που προκύπτουν από τις υπόλοιπες διατάξεις της Σύμβασης, ο ΔΕΔΔΗΕ δικαιούται να καταγγείλει τη Σύμβαση, εφόσον συντρέξει οποιαδήποτε από τις παρακάτω περιπτώσεις κατά την οποία ο Ανάδοχος:

- Καθυστερήσει την παράδοση για χρονικό διάστημα μεγαλύτερο από εκείνο για το οποίο προβλέπεται η επιβολή ποινικής ρήτρας κατά το άρθρο 15 ανωτέρω,
- Δε συμμορφώνεται με τις οδηγίες, τις κατευθύνσεις και τις εντολές του ΔΕΔΔΗΕ



Εάν ο Ανάδοχος παραβεί οποιονδήποτε από τους όρους και συμφωνίες της παρούσας Σύμβασης, ρητά συνομολογούμενων όλων ως εξ ίσου ουσιωδών, ο ΔΕΔΔΗΕ δικαιούται να καταγγείλει τη Σύμβαση με έγγραφη ανακοίνωσή του προς τον Ανάδοχο.

2. Κατά του έκπτωτου Αναδόχου, με την επιφύλαξη όλων των δικαιωμάτων του ΔΕΔΔΗΕ για αποζημίωση πάσης φύσεως ζημίας, επέρχονται αθροιστικά οι εξής συνέπειες:

- α. Γίνονται άμεσα απαιτητές οποιεσδήποτε οφειλόμενες Ποινικές Ρήτρες μέχρι την ημερομηνία της καταγγελίας.
- β. Ο ΔΕΔΔΗΕ έχει δικαίωμα αποζημίωσης για κάθε θετική ζημία που απορρέει από τη μη εκτέλεση της σύμβασης, ανεξαρτήτως επιβολής ποινικών ρητρών.

3. Σε περίπτωση καταγγελίας της Σύμβασης ο ΔΕΔΔΗΕ υποχρεούται να καταβάλει στον Ανάδοχο κάθε ποσό που οφείλεται σε αυτόν, σύμφωνα με τους όρους της Σύμβασης, για όλα τα υλικά που παραδόθηκαν σύμφωνα με τη σύμβαση μέχρι την ημερομηνία της καταγγελίας, αφού παρακρατηθούν οι τυχόν ποινικές ρήτρες που επιβλήθηκαν ή άλλα ποσά δεκτικά συμψηφισμού.

4. Ο ΔΕΔΔΗΕ, επιπλέον των προβλεπόμενων στον ΚΕΠΥ περιπτώσεων και λόγων, δικαιούται να καταγγείλει τη σύμβαση κατά τη διάρκεια της εκτέλεσής της και στις ακόλουθες τουλάχιστον περιπτώσεις:

- α. Εάν η σύμβαση έχει υποστεί ουσιώδη τροποποίηση, η οποία θα απαιτούσε νέα διαδικασία σύναψης σύμβασης,
- β. Εάν ο Ανάδοχος, κατά το χρόνο της ανάθεσης της σύμβασης, τελούσε σε μία εκ των προβλεπόμενων στο άρθρο 13 του ΚΕΠΥ κατάσταση, με βάση την οποία θα έπρεπε να έχει αποκλειστεί από τη διαδικασία σύναψης σύμβασης,
- γ. Εάν η σύμβαση δεν έπρεπε να ανατεθεί στον Ανάδοχο λόγω σοβαρής παραβίασης των υποχρεώσεων που υπέχει από τις Συνθήκες και την Οδηγία 2014/25/ΕΕ, η οποία έχει αναγνωρισθεί με απόφαση του Δικαστηρίου της Ευρωπαϊκής Ένωσης στο πλαίσιο διαδικασίας δυνάμει του άρθρου 258 ΣΛΕΕ.

5. Ο ΔΕΔΔΗΕ επιπρόσθετα δικαιούται να καταγγείλει μονομερώς και να λύσει την παρούσα οποτεδήποτε και χωρίς υπαιτιότητα του αναδόχου. Στην περίπτωση αυτή (της ανυπαίτιας καταγγελίας) ο ΔΕΔΔΗΕ οφείλει να καταβάλει στον Ανάδοχο - πέραν του τιμήματος για το τμήμα της σύμβασης που έχει ήδη εκτελεστεί - και τις δαπάνες, στις οποίες ο τελευταίος υποβλήθηκε για την εκτέλεση της παρούσας μέχρι την κοινοποίηση της καταγγελίας, αναφορικά με το ανεκτέλεστο τμήμα της σύμβασης. Η καταβολή των δαπανών αυτών εξαντλεί τις υποχρεώσεις του ΔΕΔΔΗΕ για την από μέρους του ανυπαίτια καταγγελία της σύμβασης.

6. Σε κάθε περίπτωση και με την επιφύλαξη της αναγκαστικού δικαίου διάταξης του άρθρου 332 του Αστικού Κώδικα, η ευθύνη του Αναδόχου έναντι του ΔΕΔΔΗΕ, για την παράβαση όρων της παρούσας σύμβασης, δεν εκτείνεται στα διαφυγόντα κέρδη και δεν μπορεί να ξεπεράσει το συνολικό συμβατικό τίμημα



Άρθρο 22^ο – Απαιτήσεις Αναδόχου

1. Σε κάθε περίπτωση που ο Ανάδοχος θεωρεί ότι δικαιούται να προβάλει απαίτηση σε σχέση με οποιοδήποτε θέμα που αφορά στη Σύμβαση, υποχρεούται να το γνωστοποιεί στη ΔΣΥΑΕ μέσα σε πέντε (5) ημέρες από την ημερομηνία που εμφανίστηκε το γεγονός για το οποίο προτίθεται να υποβάλει την απαίτηση.

Με την εμφάνιση του γεγονότος, ο Ανάδοχος υποχρεούται να τηρεί όλα τα απαραίτητα στοιχεία, κατά τρόπο που κρίνεται αναγκαίος για την υποστήριξη της απαίτησής του.

2. Μέσα σε πέντε (5) ημέρες από την αποστολή της παραπάνω γνωστοποίησης, ο Ανάδοχος υποχρεούται να παραδίδει στη ΔΣΥΑΕ οικονομική ανάλυση της απαίτησής του, που θα συνοδεύεται από πλήρη αιτιολόγηση της.
3. Εάν ο Ανάδοχος δε συμμορφώνεται με τις διατάξεις του παρόντος Άρθρου, το δικαίωμά του για πληρωμή, εφόσον το αίτημα του γίνει δεκτό από τον ΔΕΔΔΗΕ περιορίζεται μέχρι του σημείου που η ΔΣΥΑΕ μπορεί να επαληθεύσει από τα τηρηθέντα στοιχεία.

Άρθρο 23^ο – Ρήτρα ακεραιότητας

Με την παρούσα ο ανάδοχος δηλώνει και δεσμεύεται, ότι ο ίδιος και οι νόμιμοι εκπρόσωποί του (επί κοινοπραξιών: και καθένα από τα μέλη της κοινοπραξίας), σε όλα τα στάδια που προηγήθηκαν της κατακύρωσης της σύμβασης, δεν ενήργησαν αθέμιτα, παράνομα ή καταχρηστικά και ότι θα εξακολουθήσουν να μην ενεργούν κατ' αυτόν τον τρόπο κατά το στάδιο εκτέλεσης της σύμβασης αλλά και μετά τη λήξη αυτής. Στην περίπτωση που διαπιστωθεί, μέχρι τη λήξη της διάρκειας της σύμβασης, παράβαση των υποχρεώσεων του όρου αυτού εκ μέρους του αναδόχου, ο τελευταίος κηρύσσεται έκπτωτος.

Άρθρο 24^ο – Εμπιστευτικότητα

1. Ο Ανάδοχος αναλαμβάνει την υποχρέωση να αντιμετωπίζει ως αυστηρά απόρρητη και μυστική κάθε πληροφορία που παρέχεται σε αυτόν ή στην οποία αποκτά πρόσβαση λόγω της ιδιότητάς του και της σχέσης του με τον ΔΕΔΔΗΕ. Όλες οι πληροφορίες που θα γνωστοποιηθούν στον Ανάδοχο στο πλαίσιο της παρούσας χαρακτηρίζονται ως «Εμπιστευτικές», υπό οποιαδήποτε μορφή και αν παρασχεθούν (έγγραφη, προφορική, ηλεκτρονική).

2. Συγκεκριμένα, ο Ανάδοχος αναλαμβάνει τις ακόλουθες υποχρεώσεις:

- Να μη χρησιμοποιεί τις Εμπιστευτικές Πληροφορίες για κανέναν άλλο σκοπό εκτός από τη συνεργασία και τις δραστηριότητές του με τον ΔΕΔΔΗΕ.

- Να μην αποκαλύπτει τις Εμπιστευτικές Πληροφορίες σε άλλους συνεργάτες του ή σε τρίτους, παρά μόνο εάν είναι απαραίτητο για την εκτέλεση του αντικειμένου της παρούσας και μόνο μετά από σχετικές γραπτές οδηγίες και τη συγκατάθεση του ΔΕΔΔΗΕ.

- Να μην κατασκευάζει αντίγραφα των Εμπιστευτικών Πληροφοριών ούτε να τις αποθηκεύει σε οποιοδήποτε ηλεκτρονικό μέσο παρά μόνο για το σκοπό της εκτέλεσης της παρούσας. Σε περίπτωση



παραγωγής μερικών ή ολικών αντιγράφων για τον παραπάνω λόγο, τα αντίτυπα πρέπει να φέρουν την ένδειξη «ΑΝΤΙΓΡΑΦΟ» και να τηρείται αρχείο όλων των αντιγράφων.

- Να φυλάσσει σε ασφαλές μέρος κάθε Εμπιστευτική πληροφορία καθώς και κάθε θέμα που περιέχει Εμπιστευτικές Πληροφορίες,

- Να επιστρέφει ανά πάσα στιγμή κατόπιν αιτήσεως του ΔΕΔΔΗΕ όλες ή μέρος των Εμπιστευτικών Πληροφοριών που έχει στην κατοχή του.

- Να μη χρησιμοποιεί τις Εμπιστευτικές Πληροφορίες για τον προσπορισμό ιδίου οικονομικού οφέλους.

3. Ο Ανάδοχος αποδέχεται και συμφωνεί ότι δεν θα διανέμει, αποκαλύπτει ή άλλως πως διαδίδει Εμπιστευτικές Πληροφορίες εκτός:

α) των περιπτώσεων που εγγράφως θα συμφωνηθεί από τον ΔΕΔΔΗΕ,

β) αν αυτές οι Εμπιστευτικές Πληροφορίες είναι ή γίνονται δημόσια διαθέσιμες στο κοινό, όπως τούτο αποδεικνύεται από έγγραφα τα οποία έχουν δημοσιευθεί ευρέως στο κοινό, χωρίς το γεγονός αυτό να είναι αποτέλεσμα παραβίασης της παρούσας υποχρέωσης εμπιστευτικότητας,

γ) αν πριν την αποκάλυψη των Εμπιστευτικών Πληροφοριών στο πλαίσιο της παρούσας, αυτές οι Εμπιστευτικές Πληροφορίες βρίσκονταν ήδη στην κατοχή του Αναδόχου, όπως αυτό αποδεικνύεται από αρχεία του Αναδόχου, τα οποία υπήρχαν πριν την αποκάλυψη,

δ) αν αυτές οι Εμπιστευτικές Πληροφορίες αποκαλύφθηκαν νόμιμα στον Ανάδοχο από τρίτο μέρος, που δεν είναι εργαζόμενος ή συνεργάτης του ΔΕΔΔΗΕ ούτε κατά οποιοδήποτε τρόπο σχετίζεται με τον ΔΕΔΔΗΕ, το οποίο είναι ελεύθερο νόμιμα να τις αποκαλύπτει,

ε) αν αυτές οι Εμπιστευτικές Πληροφορίες ζητείται να αποκαλυφθούν υποχρεωτικά από διάταξη νόμου, εκτελεστή απόφαση ή εκτελεστή πράξη δικαστικής ή διοικητικής αρχής. Στην περίπτωση αυτή, ο Ανάδοχος που έχει την υποχρέωση να ανακοινώσει εμπιστευτικά στοιχεία τα οποία αφορούν, άμεσα ή έμμεσα, ή σχετίζονται καθ' οιονδήποτε τρόπο με τον ΔΕΔΔΗΕ, ή των οποίων η αποκάλυψη δύναται να επηρεάσει τον ΔΕΔΔΗΕ καθ' οιονδήποτε τρόπο, οφείλει να ενημερώσει προηγουμένως και εγκαίρως τον ΔΕΔΔΗΕ κοινοποιώντας του ταυτόχρονα, εφόσον επιτρέπεται από το Νόμο, τις αποφάσεις, πράξεις ή/και διατάξεις που του επιβάλλουν την εν λόγω υποχρέωση ανακοίνωσης στοιχείων και να λάβει, σε συνεργασία με αυτή, όλα τα αναγκαία νόμιμα μέτρα για τον κατά το δυνατό περιορισμό της υποχρέωσης ανακοίνωσης.

4. Οι Εμπιστευτικές Πληροφορίες ή/και στοιχεία στα οποία ο Ανάδοχος θα έχει πρόσβαση, ενδέχεται να περιέχουν και προσωπικά δεδομένα των πελατών/καταναλωτών/συνεργατών κλπ του ΔΕΔΔΗΕ, τα οποία ο Ανάδοχος θα διαχειρίζεται όπως προβλέπεται σχετικά από την ισχύουσα νομοθεσία. Για το λόγο αυτό ο Ανάδοχος οφείλει να λαμβάνει τα κατάλληλα οργανωτικά και τεχνικά μέτρα για την ασφάλεια των παρεχόμενων από το ΔΕΔΔΗΕ στοιχείων και την προστασία τους, εφαρμόζοντας τις σχετικές διατάξεις του Γενικού Κανονισμού για την Προστασία των Προσωπικών Δεδομένων 679/2016 ΕΕ και των ν.4624/2019 & ν. 2472/97 όπως εκάστοτε ισχύουν.

5. Κάθε συμβαλλόμενο μέρος θα ενημερώνει το άλλο αμέσως, μόλις διαπιστώσει οποιαδήποτε παράνομη χρήση ή αποκάλυψη εμπιστευτικών πληροφοριών και θα συνεργάζεται με το μέρος αυτό με κάθε εύλογο τρόπο, προκειμένου να το βοηθήσει να επανακτήσει τα εμπιστευτικά στοιχεία και να παρεμποδίσει παράνομη χρήση ή αποκάλυψή τους.



6. Η μη συμμόρφωση του Αναδόχου με τις ανωτέρω υποχρεώσεις συνιστά σπουδαίο λόγο επαγόμενο την καταγγελία της Σύμβασης και την κατάπτωση της Εγγυητικής Επιστολής Καλής Εκτέλεσης (εφόσον υπάρχει). Σε αυτή την περίπτωση, ο ΔΕΔΔΗΕ επιφυλάσσεται να ασκήσει όλα τα δικαιώματά του που προβλέπονται από την παρούσα σύμβαση και το νόμο και ειδικά το δικαίωμα αποζημίωσης. Επιπλέον, ο Ανάδοχος υποχρεούται να αποζημιώσει πλήρως το ΔΕΔΔΗΕ για οποιεσδήποτε ένδικες πράξεις, αξιώσεις, αιτήματα, κόστη, βάρη, διαδικασίες και έξοδα που προκύπτουν από ή σε σχέση με ή συνέπεια οποιασδήποτε παράβασης σχετικής με τις υποχρεώσεις Εχεμύθειας-Εμπιστευτικότητας που εδώ περιγράφονται.

7. Σε περίπτωση λήξης ή καταγγελίας της Συνεργασίας μεταξύ του Αναδόχου και του ΔΕΔΔΗΕ για οποιονδήποτε λόγο, ο Ανάδοχος υποχρεούται:

α) να σταματήσει αμέσως να χρησιμοποιεί τις Εμπιστευτικές Πληροφορίες,

β) να παραδώσει αμέσως στον ΔΕΔΔΗΕ τυχόν στοιχεία ή έγγραφα που περιέχουν Εμπιστευτικές Πληροφορίες τα οποία βρίσκονται στην κατοχή του ή, κατά παράβαση των όρων της παρούσας, στην κατοχή τρίτων,

γ) να κοινοποιήσει εγγράφως το όνομα και τη διεύθυνση των τρίτων στους οποίους τυχόν αποκάλυψε τις Εμπιστευτικές Πληροφορίες σύμφωνα με τους όρους της παρούσας Συμφωνίας ή κατά παράβαση αυτών και

δ) Να επιστρέψει τις Υπηρεσιακές Ταυτότητες στην αρμόδια Υπηρεσία που τις εξέδωσε, σε περίπτωση απώλειας ή μη επιστροφής της ταυτότητας, θα επιβάλλεται η ποινική ρήτρα του άρθρου 14 και θα γίνεται η σχετική καταγγελία στην Αστυνομία προς αποφυγή τυχόν παράνομης χρήσης της ταυτότητας.

8. Συνομολογείται ρητά ότι, σε περίπτωση λήξης ή καταγγελίας της Συνεργασίας μεταξύ του Αναδόχου και του ΔΕΔΔΗΕ, οι υποχρεώσεις του πρώτου που περιγράφονται στο παρόν Άρθρο εξακολουθούν να ισχύουν και μετά το τέλος της Συνεργασίας.

9. Συμφωνείται ρητά ότι σε περίπτωση παραβίασης των υποχρεώσεων που αναλαμβάνει με την παρούσα, ο Ανάδοχος ευθύνεται για την αποκατάσταση κάθε τυχόν ζημίας του ΔΕΔΔΗΕ.

Άρθρο 25^ο – Αντίκλητος

1. Ο Ανάδοχος, δηλώνει με την παρούσα ότι διορίζει και καθιστά αντίκλητό του στην Ελλάδα τον/την(όνομα, όνομα πατρός, επώνυμο, επάγγελμα), κάτοικο (πόλη, οδός, αριθμός, Ταχ. Κωδ.).

2. Στον αντίκλητο που διορίζεται κατ' αυτόν τον τρόπο και στην παραπάνω διεύθυνσή του, θα επιδίδονται με παραγγελία του ΔΕΔΔΗΕ ή των καθολικών ή ειδικών διαδόχων και εκπροσώπων του όλα τα σύμφωνα με το άρθρο 142 παράγραφος 4 του κώδικα Πολιτικής Δικονομίας έγγραφα, δηλαδή όλες οι σχετικές προς τη Σύμβαση εξώδικες και δικαστικές πράξεις, περιλαμβανομένων και των εισαγωγικών εγγράφων δίκης ή διαιτησίας και των αποφάσεων (αναθέσεων) ή πράξεων, που επιβάλουν ενέργεια που μπορεί να γίνει μόνο προσωπικά από αυτόν στον οποίο έγινε η επίδοση, εκτός αν ρητά ορίζεται στη σύμβαση διαφορετικά.

3. Σε περίπτωση αμφιβολίας, η επίδοση προς τον συμβατικά διορισμένο αντίκλητο είναι δυνατή, η δε ανάκληση ή παραίτησή του επιφέρει αποτελέσματα κατά του ΔΕΔΔΗΕ των καθολικών ή ειδικών διαδόχων



του, μόνο από της κοινοποίησης σ' αυτόν και αυτούς της σχετικής γνωστοποίησης και μόνο αν περιλαμβάνει διορισμό άλλου αντικλήτου στην ίδια πόλη με ακριβή αναγραφή της διεύθυνσής του. Τα ίδια ισχύουν και σε περίπτωση μεταβολής της διεύθυνσής του διορισθέντος αντικλήτου που αναγράφεται στη Σύμβαση ή σε μεταγενέστερο διορισμό.

4. Διορισμός Αντικλήτου απαιτείται μόνον σε περίπτωση που ο Ανάδοχος εδρεύει στην αλλοδαπή.

Άρθρο 26° - Επικοινωνία συμβαλλόμενων μερών

Οποιαδήποτε γραπτή ή προφορική επικοινωνία μεταξύ των συμβαλλόμενων μερών θα γίνεται αποκλειστικά ως εξής:

Αρμόδια Υπηρεσία ΔΕΔΔΗΕ

Διεύθυνση Συμμόρφωσης Υγείας & Ασφάλειας στην Εργασία, Ε. Θεοχάρης τηλ. 210 9090386

Επικοινωνία με τον Ανάδοχο:.....

Άρθρο 27° - Υποχρέωση ενημέρωσης

Ο Ανάδοχος υποχρεούται, εφόσον του ζητηθεί, να ενημερώνει τους Ορκωτούς Ελεγκτές του ΔΕΔΔΗΕ για την κίνηση και το υπόλοιπο του δοσοληπτικού λογαριασμού του με τον ΔΕΔΔΗΕ, την 30/6 και 31/12 εκάστου έτους, το αργότερο μέχρι την 31/7 και 31/1 εκάστου έτους, αντιστοίχως.

Άρθρο 28° - Τροποποίηση Σύμβασης

Τροποποίηση της παρούσας σύμβασης μπορεί να γίνει μόνο με έγγραφη συμφωνία των μερών και υπό τους όρους του άρθρου 11 παρ. 4 του ΚΕΠΥ.

Άρθρο 29° - Δωσιδικία - Δίκαιο της Σύμβασης

1. Για την επίλυση οποιασδήποτε διαφοράς που αναφύεται από την ερμηνεία, εφαρμογή, εκτέλεση ή εκκαθάριση της Σύμβασης ή αφορά σε σχέσεις των συμβαλλόμενων μερών συνεχόμενων με την παρούσα σύμβαση, συμπεριλαμβανομένων τυχόν αξιώσεων εξ αδικοπραξίας, συμφωνείται ρητά ότι αποκλειστικά αρμόδια είναι τα Δικαστήρια Αθηνών.

2. Η Σύμβαση θα ερμηνεύεται και θα διέπεται αποκλειστικά από τη Νομοθεσία του Ελληνικού Κράτους.

Σε επιβεβαίωση των παραπάνω, τα συμβαλλόμενα μέρη υπέγραψαν την παρούσα Σύμβαση σε δύο πρωτότυπα με την ημερομηνία και στον τόπο που αναφέρονται στην αρχή τους και πήραν ο καθένας από ένα πρωτότυπο.

ΟΙ ΣΥΜΒΑΛΛΟΜΕΝΟΙ

ΓΙΑ ΤΟΝ ΑΝΑΔΟΧΟ

ΓΙΑ ΤΟΝ ΔΕΔΔΗΕ

Ευρωπαϊκό Ενιαίο Έγγραφο Σύμβασης (ΕΕΕΣ) / Τυποποιημένο Έντυπο Υπεύθυνης Δήλωσης (ΤΕΥΔ)

Μέρος Ι: Πληροφορίες σχετικά με τη διαδικασία σύναψης σύμβασης και την αναθέτουσα αρχή ή τον αναθέτοντα φορέα

Στοιχεία της δημοσίευσης

Για διαδικασίες σύναψης σύμβασης για τις οποίες έχει δημοσιευτεί προκήρυξη διαγωνισμού στην Επίσημη Εφημερίδα της Ευρωπαϊκής Ένωσης, οι πληροφορίες που απαιτούνται στο Μέρος Ι ανακτώνται αυτόματα, υπό την προϋπόθεση ότι έχει χρησιμοποιηθεί η ηλεκτρονική υπηρεσία ΕΕΕΣ/ΤΕΥΔ για τη συμπλήρωση του ΕΕΕΣ /ΤΕΥΔ. Παρατίθεται η σχετική ανακοίνωση που δημοσιεύεται στην Επίσημη Εφημερίδα της Ευρωπαϊκής Ένωσης:

Προσωρινός αριθμός

προκήρυξης στην ΕΕ: αριθμός

[], ημερομηνία [], σελίδα []

Αριθμός προκήρυξης στην ΕΕ:

0000/S 0000000

0000/S 000-0000000

Εάν δεν έχει δημοσιευθεί προκήρυξη διαγωνισμού στην Επίσημη Εφημερίδα της Ευρωπαϊκής Ένωσης ή αν δεν υπάρχει υποχρέωση δημοσίευσης εκεί, η αναθέτουσα αρχή ή ο αναθέτων φορέας θα πρέπει να συμπληρώσει πληροφορίες με τις οποίες θα είναι δυνατή η αδιαμφισβήτητη ταυτοποίηση της διαδικασίας σύναψης σύμβασης (π.χ. παραπομπή σε δημοσίευση σε εθνικό επίπεδο)

Δημοσίευση σε εθνικό

επίπεδο: (π.χ. www.promitheus.gov.gr

[ΑΔΑΜ Προκήρυξης

στο ΚΗΜΔΗΣ])

Στην περίπτωση που δεν απαιτείται δημοσίευση γνωστοποίησης στην Επίσημη Εφημερίδα της Ευρωπαϊκής Ένωσης παρακαλείστε να παράσχετε άλλες πληροφορίες με τις οποίες θα είναι δυνατή η αδιαμφισβήτητη ταυτοποίηση της διαδικασίας σύναψης δημόσιας σύμβασης.

Ταυτότητα του αγοραστή

Επίσημη ονομασία:

Διεύθυνση Συμμόρφωσης Υγείας και Ασφάλειας στην
Εργασία ΔΕΔΔΗΕ

Α.Φ.Μ., εφόσον υπάρχει: 094532827

**Δικτυακός τόπος (εφόσον
υπάρχει):** www.deddie.gr

Πόλη: Αθήνα

Οδός και αριθμός: Διαμαντοπούλου 10

Ταχ. κωδ.: 117 43

Αρμόδιος επικοινωνίας: Ε. Θεοχάρης

Τηλέφωνο: 210 9090386

φαξ:

Ηλ. ταχ/μείο: E.Theocharis@deddie.gr

Χώρα: GR

Πληροφορίες σχετικά με τη διαδικασία σύναψης σύμβασης

Τίτλος:

Προμήθεια ιμάντων για πέδιλα αναρρίχησης στις
υπηρεσιακές μονάδες του ΔΕΔΔΗΕ

Σύντομη περιγραφή:

Αριθμός αναφοράς αρχείου
που αποδίδεται στον φάκελο
από την αναθέτουσα αρχή ή
τον αναθέτοντα φορέα (εάν
υπάρχει):

ΔΣΥΑΕ/9570521

Μέρος II: Πληροφορίες σχετικά με τον οικονομικό φορέα

A: Πληροφορίες σχετικά με τον οικονομικό φορέα

Επωνυμία:

Οδός και αριθμός:

Ταχ. κωδ.:

Πόλη:

Χώρα:

Αρμόδιος ή αρμόδιοι επικοινωνίας:

Ηλ. ταχ/μείο:

Τηλέφωνο:

φαξ:

Α.Φ.Μ., εφόσον υπάρχει

Δικτυακός τόπος (εφόσον υπάρχει):

Ο οικονομικός φορέας είναι πολύ μικρή, μικρή ή μεσαία επιχείρηση;

Ναι / Όχι

Ο ΟΦ αποτελεί προστατευόμενο εργαστήριο

Μόνο σε περίπτωση προμήθειας κατ' αποκλειστικότητα: ο οικονομικός φορέας είναι προστατευόμενο εργαστήριο, «κοινωνική επιχείρηση» ή προβλέπει την εκτέλεση συμβάσεων στο πλαίσιο προγραμμάτων προστατευόμενης απασχόλησης;

Απάντηση:

Ναι / Όχι

Ποιο είναι το αντίστοιχο ποσοστό των εργαζομένων με αναπηρία ή μειονεκτούντων εργαζομένων;

%

Εφόσον απαιτείται, ορίστε την κατηγορία ή τις κατηγορίες στις οποίες ανήκουν οι ενδιαφερόμενοι εργαζόμενοι με αναπηρία ή μειονεξία

-

Εάν η σχετική τεκμηρίωση διατίθεται ηλεκτρονικά, αναφέρετε:

Ναι / Όχι

Διαδικτυακή Διεύθυνση

-

Επακριβή στοιχεία αναφοράς των εγγράφων

-

Αρχή ή Φορέας έκδοσης

-

Ο ΟΦ είναι εγγεγραμμένος σε Εθνικό Σύστημα (Προ)Επιλογής

Κατά περίπτωση, ο οικονομικός φορέας είναι εγγεγραμμένος σε επίσημο κατάλογο εγκεκριμένων οικονομικών φορέων ή διαθέτει ισοδύναμο πιστοποιητικό [π.χ. βάσει εθνικού συστήματος (προ)επιλογής];

Απάντηση:

Ναι / Όχι

Αναφέρετε την ονομασία του καταλόγου ή του πιστοποιητικού και τον σχετικό αριθμό εγγραφής ή πιστοποίησης, κατά περίπτωση:

-

Εάν το πιστοποιητικό εγγραφής ή η πιστοποίηση διατίθεται ηλεκτρονικά, αναφέρετε:

-

Αναφέρετε τα δικαιολογητικά στα οποία βασίζεται η εγγραφή ή η πιστοποίηση και κατά περίπτωση, την κατάταξη στον επίσημο κατάλογο

-

Η εγγραφή ή η πιστοποίηση καλύπτει όλα τα απαιτούμενα κριτήρια επιλογής;

Ναι / Όχι

Ο οικονομικός φορέας θα είναι σε θέση να προσκομίσει βεβαίωση πληρωμής εισφορών κοινωνικής ασφάλισης και φόρων ή να παράσχει πληροφορίες που θα δίνουν τη δυνατότητα στην αναθέτουσα αρχή ή στον αναθέτοντα φορέα να τη λάβει απευθείας μέσω πρόσβασης σε εθνική βάση δεδομένων σε οποιοδήποτε κράτος μέλος αυτή διατίθεται δωρεάν;

Ναι / Όχι

Εάν η σχετική τεκμηρίωση διατίθεται ηλεκτρονικά, αναφέρετε:

Ναι / Όχι

Διαδικτυακή Διεύθυνση

-

Επακριβή στοιχεία αναφοράς των εγγράφων

-

Αρχή ή Φορέας έκδοσης

-

Ο ΟΦ συμμετάσχει στη διαδικασία μαζί με άλλους Οικονομικούς Φορείς

Ο οικονομικός φορέας συμμετέχει στη διαδικασία σύναψης σύμβασης από κοινού με άλλους;

Απάντηση:

Ναι / Όχι

Αναφέρετε τον ρόλο του οικονομικού φορέα στην ένωση (συντονιστής, υπεύθυνος για συγκεκριμένα καθήκοντα...):

-

Προσδιορίστε τους άλλους οικονομικούς φορείς που συμμετέχουν από κοινού στη διαδικασία σύναψης σύμβασης:

-

Κατά περίπτωση, επωνυμία της συμμετέχουσας ένωσης:

-

Εάν η σχετική τεκμηρίωση διατίθεται ηλεκτρονικά, αναφέρετε:

Ναι / Όχι

Διαδικτυακή Διεύθυνση

-

Επακριβή στοιχεία αναφοράς των εγγράφων

-

Αρχή ή Φορέας έκδοσης

-

Τμήματα που συμμετάσχει ο ΟΦ

Κατά περίπτωση, αναφορά του τμήματος ή των τμημάτων για τα οποία ο οικονομικός φορέας επιθυμεί να υποβάλει προσφορά.

Απάντηση:

-

B: Πληροφορίες σχετικά με τους εκπροσώπους του οικονομικού φορέα #1

Όνομα:

Επώνυμο:

Ημερομηνία γέννησης:

Τόπος γέννησης:

Οδός και αριθμός:

Ταχ. κωδ.:

Πόλη:

Χώρα:

Τηλέφωνο:

Ηλ. ταχ/μείο:

Θέση/Ενεργών υπό την ιδιότητα:

Γ: Πληροφορίες σχετικά με τη στήριξη στις ικανότητες άλλων οντοτήτων

Βασίζεται σε ικανότητες άλλων οντοτήτων

Ο οικονομικός φορέας στηρίζεται στις ικανότητες άλλων οντοτήτων προκειμένου να ανταποκριθεί στα κριτήρια επιλογής που καθορίζονται στο μέρος IV και στα (τυχόν) κριτήρια και κανόνες που καθορίζονται στο μέρος V κατωτέρω;

Απάντηση:

Ναι / Όχι

Όνομα της οντότητας

-

Ταυτότητα της οντότητας

-

Τύπος ταυτότητας

-

Κωδικοί CPV

-

Εάν η σχετική τεκμηρίωση διατίθεται ηλεκτρονικά, αναφέρετε:

Ναι / Όχι

Διαδικτυακή Διεύθυνση

-

Επακριβή στοιχεία αναφοράς των εγγράφων

-

Αρχή ή Φορέας έκδοσης

-

Δ: Πληροφορίες σχετικά με υπεργολάβους στην ικανότητα των οποίων δεν στηρίζεται ο οικονομικός φορέας

Δεν βασίζεται σε ικανότητες άλλων οντοτήτων

Ο οικονομικός φορέας προτίθεται να αναθέσει οποιοδήποτε τμήμα της σύμβασης σε τρίτους υπό μορφή υπεργολαβίας;

Απάντηση:

Ναι / Όχι

Όνομα της οντότητας

-

Ταυτότητα της οντότητας

-

Τύπος ταυτότητας

-

Κωδικός CPV

-

Εάν η σχετική τεκμηρίωση διατίθεται ηλεκτρονικά, αναφέρετε:

Ναι / Όχι

Διαδικτυακή Διεύθυνση

-

Επακριβή στοιχεία αναφοράς των εγγράφων

-

Αρχή ή Φορέας έκδοσης

-

Μέρος III: Λόγοι αποκλεισμού

A: Λόγοι που σχετίζονται με ποινικές καταδίκες

Λόγοι που σχετίζονται με ποινικές καταδίκες βάσει των εθνικών διατάξεων για την εφαρμογή των λόγων που ορίζονται στο άρθρο 57 παράγραφος 1 της οδηγίας:

Συμμετοχή σε εγκληματική οργάνωση

Έχει ο ίδιος ο οικονομικός φορέας ή οποιοδήποτε πρόσωπο το οποίο είναι μέλος του διοικητικού, διευθυντικού ή εποπτικού του οργάνου ή έχει εξουσία εκπροσώπησης, λήψης αποφάσεων ή ελέγχου σε αυτό καταδικαστεί με τελεσίδικη απόφαση για έναν από τους λόγους που παρατίθενται στο σχετικό θεσμικό πλαίσιο, η οποία έχει εκδοθεί πριν από πέντε έτη κατά το μέγιστο ή στην οποία έχει οριστεί απευθείας περίοδος αποκλεισμού που εξακολουθεί να ισχύει;

Απάντηση:

Ναι / Όχι

Ημερομηνία της καταδίκης

..

Λόγος(-οι)

-

Προσδιορίστε ποιος έχει καταδικαστεί

-

Εφόσον καθορίζεται απευθείας στην καταδικαστική απόφαση, διάρκεια της περιόδου αποκλεισμού και σχετικό(-ά) σημείο(-α)

-

Σε περίπτωση καταδικής, ο οικονομικός φορέας έχει λάβει μέτρα που να αποδεικνύουν την αξιοπιστία του παρά την ύπαρξη σχετικού λόγου αποκλεισμού (“αυτοκάθαρση”);

Ναι / Όχι

Περιγράψτε τα μέτρα που λήφθηκαν

-

Εάν η σχετική τεκμηρίωση διατίθεται ηλεκτρονικά, αναφέρετε:

Ναι / Όχι

Διαδικτυακή Διεύθυνση

-

Επακριβή στοιχεία αναφοράς των εγγράφων

-

Αρχή ή Φορέας έκδοσης

-

Διαφθορά

Έχει ο ίδιος ο οικονομικός φορέας ή οποιοδήποτε πρόσωπο το οποίο είναι μέλος του διοικητικού, διευθυντικού ή εποπτικού του οργάνου ή έχει εξουσία εκπροσώπησης, λήψης αποφάσεων ή ελέγχου σε αυτό καταδικαστεί με τελεσίδικη απόφαση για έναν από τους λόγους που παρατίθενται στο σχετικό θεσμικό πλαίσιο, η οποία έχει εκδοθεί πριν από πέντε έτη κατά το μέγιστο ή στην οποία έχει οριστεί απευθείας περίοδος αποκλεισμού που εξακολουθεί να ισχύει;

Απάντηση:

Ναι / Όχι

Ημερομηνία της καταδίκης

..

Λόγος(-οι)

-

Προσδιορίστε ποιος έχει καταδικαστεί

-

Εφόσον καθορίζεται απευθείας στην καταδικαστική απόφαση, διάρκεια της περιόδου αποκλεισμού και σχετικό(-ά) σημείο(-α)

-

Σε περίπτωση καταδικής, ο οικονομικός φορέας έχει λάβει μέτρα που να αποδεικνύουν την αξιοπιστία του παρά την ύπαρξη σχετικού λόγου αποκλεισμού (“αυτοκάθαρση”);

Ναι / Όχι

Περιγράψτε τα μέτρα που λήφθηκαν

-

Εάν η σχετική τεκμηρίωση διατίθεται ηλεκτρονικά, αναφέρετε:

Ναι / Όχι

Διαδικτυακή Διεύθυνση

-

Επακριβή στοιχεία αναφοράς των εγγράφων

-

Αρχή ή Φορέας έκδοσης

-

Απάτη

Έχει ο ίδιος ο οικονομικός φορέας ή οποιοδήποτε πρόσωπο το οποίο είναι μέλος του διοικητικού, διευθυντικού ή εποπτικού του οργάνου ή έχει εξουσία εκπροσώπησης, λήψης αποφάσεων ή ελέγχου σε αυτό καταδικαστεί με τελεσίδικη απόφαση για έναν από τους λόγους που παρατίθενται στο σχετικό θεσμικό πλαίσιο, η οποία έχει εκδοθεί πριν από πέντε έτη κατά το μέγιστο ή στην οποία έχει οριστεί απευθείας περίοδος αποκλεισμού που εξακολουθεί να ισχύει;

Απάντηση:

Ναι / Όχι

Ημερομηνία της καταδίκης

..

Λόγος(-οι)

-

Προσδιορίστε ποιος έχει καταδικαστεί

-

Εφόσον καθορίζεται απευθείας στην καταδικαστική απόφαση, διάρκεια της περιόδου αποκλεισμού και σχετικό(-ά) σημείο(-α)

-

Σε περίπτωση καταδίκης, ο οικονομικός φορέας έχει λάβει μέτρα που να αποδεικνύουν την αξιοπιστία του παρά την ύπαρξη σχετικού λόγου αποκλεισμού (“αυτοκάθαρση”);

Ναι / Όχι

Περιγράψτε τα μέτρα που λήφθηκαν

-

Εάν η σχετική τεκμηρίωση διατίθεται ηλεκτρονικά, αναφέρετε:

Ναι / Όχι

Διαδικτυακή Διεύθυνση

-

Επακριβή στοιχεία αναφοράς των εγγράφων

-

Αρχή ή Φορέας έκδοσης

-

Τρομοκρατικά εγκλήματα ή εγκλήματα συνδεδεμένα με τρομοκρατικές δραστηριότητες

Έχει ο ίδιος ο οικονομικός φορέας ή οποιοδήποτε πρόσωπο το οποίο είναι μέλος του διοικητικού, διευθυντικού ή εποπτικού του οργάνου ή έχει εξουσία εκπροσώπησης, λήψης αποφάσεων ή ελέγχου σε αυτό καταδικαστεί με τελεσίδικη απόφαση για έναν από τους λόγους που παρατίθενται στο σχετικό θεσμικό πλαίσιο, η οποία έχει εκδοθεί πριν από πέντε έτη κατά το μέγιστο ή στην οποία έχει οριστεί απευθείας περίοδος αποκλεισμού που εξακολουθεί να ισχύει;

Απάντηση:

Ναι / Όχι

Ημερομηνία της καταδίκης

..

Λόγος(-οι)

-

Προσδιορίστε ποιος έχει καταδικαστεί

-

Εφόσον καθορίζεται απευθείας στην καταδικαστική απόφαση, διάρκεια της περιόδου αποκλεισμού και σχετικό(-ά) σημείο(-α)

-

Σε περίπτωση καταδίκης, ο οικονομικός φορέας έχει λάβει μέτρα που να αποδεικνύουν την αξιοπιστία του παρά την ύπαρξη σχετικού λόγου αποκλεισμού ("αυτοκάθαρση");

Ναι / Όχι

Περιγράψτε τα μέτρα που λήφθηκαν

-

Εάν η σχετική τεκμηρίωση διατίθεται ηλεκτρονικά, αναφέρετε:

Ναι / Όχι

Διαδικτυακή Διεύθυνση

-

Επακριβή στοιχεία αναφοράς των εγγράφων

-

Αρχή ή Φορέας έκδοσης

-

Νομιμοποίηση εσόδων από παράνομες δραστηριότητες ή χρηματοδότηση της τρομοκρατίας

Έχει ο ίδιος ο οικονομικός φορέας ή οποιοδήποτε πρόσωπο το οποίο είναι μέλος του διοικητικού, διευθυντικού ή εποπτικού του οργάνου ή έχει εξουσία εκπροσώπησης, λήψης αποφάσεων ή ελέγχου σε αυτό καταδικαστεί με τελεσίδικη απόφαση για έναν από τους λόγους που παρατίθενται στο σχετικό θεσμικό πλαίσιο, η οποία έχει εκδοθεί πριν από πέντε έτη κατά το μέγιστο ή στην οποία έχει οριστεί απευθείας περίοδος αποκλεισμού που εξακολουθεί να ισχύει;

Απάντηση:

Ναι / Όχι

Ημερομηνία της καταδίκης

..

Λόγος(-οι)

-

Προσδιορίστε ποιος έχει καταδικαστεί

-

Εφόσον καθορίζεται απευθείας στην καταδικαστική απόφαση, διάρκεια της περιόδου αποκλεισμού και σχετικό(-ά) σημείο(-α)

-

Σε περίπτωση καταδίκης, ο οικονομικός φορέας έχει λάβει μέτρα που να αποδεικνύουν την αξιοπιστία του παρά την ύπαρξη σχετικού λόγου αποκλεισμού (“αυτοκάθαρση”);

Ναι / Όχι

Περιγράψτε τα μέτρα που λήφθηκαν

-

Εάν η σχετική τεκμηρίωση διατίθεται ηλεκτρονικά, αναφέρετε:

Ναι / Όχι

Διαδικτυακή Διεύθυνση

-

Επακριβή στοιχεία αναφοράς των εγγράφων

-

Αρχή ή Φορέας έκδοσης

-

Παιδική εργασία και άλλες μορφές εμπορίας ανθρώπων

Έχει ο ίδιος ο οικονομικός φορέας ή οποιοδήποτε πρόσωπο το οποίο είναι μέλος του διοικητικού, διευθυντικού ή εποπτικού του οργάνου ή έχει εξουσία εκπροσώπησης, λήψης αποφάσεων ή ελέγχου σε αυτό καταδικαστεί με τελεσίδικη απόφαση για έναν από τους λόγους που παρατίθενται στο σχετικό θεσμικό πλαίσιο, η οποία έχει εκδοθεί πριν από πέντε έτη κατά το μέγιστο ή στην οποία έχει οριστεί απευθείας περίοδος αποκλεισμού που εξακολουθεί να ισχύει;

Απάντηση:

Ναι / Όχι

Ημερομηνία της καταδίκης

..

Λόγος(-οι)

-

Προσδιορίστε ποιος έχει καταδικαστεί

-

Εφόσον καθορίζεται απευθείας στην καταδικαστική απόφαση, διάρκεια της περιόδου αποκλεισμού και σχετικό(-ά) σημείο(-α)

-

Σε περίπτωση καταδικής, ο οικονομικός φορέας έχει λάβει μέτρα που να αποδεικνύουν την αξιοπιστία του παρά την ύπαρξη σχετικού λόγου αποκλεισμού ("αυτοκάθαρση");

Ναι / Όχι

Περιγράψτε τα μέτρα που λήφθηκαν

-

Εάν η σχετική τεκμηρίωση διατίθεται ηλεκτρονικά, αναφέρετε:

Ναι / Όχι

Διαδικτυακή Διεύθυνση

-

Επακριβή στοιχεία αναφοράς των εγγράφων

-

Αρχή ή Φορέας έκδοσης

-

B: Λόγοι που σχετίζονται με την καταβολή φόρων ή εισφορών κοινωνικής ασφάλισης

Καταβολή φόρων ή εισφορών κοινωνικής ασφάλισης:

Καταβολή φόρων

Ο οικονομικός φορέας έχει ανεκπλήρωτες υποχρεώσεις όσον αφορά την καταβολή φόρων, τόσο στη χώρα στην οποία είναι εγκατεστημένος όσο και στο κράτος μέλος της αναθέτουσας αρχής ή του αναθέτοντα φορέα, εάν είναι άλλο από τη χώρα εγκατάστασης;

Απάντηση:

Ναι / Όχι

Χώρα ή κράτος μέλος για το οποίο πρόκειται

-

Ενεχόμενο ποσό

Με άλλα μέσα; Διευκρινίστε:

Ναι / Όχι

Διευκρινίστε:

-

Ο οικονομικός φορέας έχει εκπληρώσει τις υποχρεώσεις του, είτε καταβάλλοντας τους φόρους ή τις εισφορές κοινωνικής ασφάλισης που οφείλει, συμπεριλαμβανομένων, κατά περίπτωση, των δεδουλευμένων τόκων ή των προστίμων, είτε υπαγόμενος σε δεσμευτικό διακανονισμό για την καταβολή τους;

Ναι / Όχι

Περιγράψτε τα μέτρα που λήφθηκαν

-

Η εν λόγω απόφαση είναι τελεσίδικη και δεσμευτική;

Ναι / Όχι

..

Σε περίπτωση καταδικαστικής απόφασης, εφόσον ορίζεται απευθείας σε αυτήν, η διάρκεια της περιόδου αποκλεισμού:

-

Εάν η σχετική τεκμηρίωση διατίθεται ηλεκτρονικά, αναφέρετε:

Ναι / Όχι

Διαδικτυακή Διεύθυνση

-

Επακριβή στοιχεία αναφοράς των εγγράφων

-

Αρχή ή Φορέας έκδοσης

-

Καταβολή εισφορών κοινωνικής ασφάλισης

Ο οικονομικός φορέας έχει ανεκπλήρωτες υποχρεώσεις όσον αφορά την καταβολή εισφορών κοινωνικής ασφάλισης, τόσο στη χώρα στην οποία είναι εγκατεστημένος όσο και στο κράτος μέλος της αναθέτουσας αρχής ή του αναθέτοντα φορέα, εάν είναι άλλο από τη χώρα εγκατάστασης;

Απάντηση:

Ναι / Όχι

Χώρα ή κράτος μέλος για το οποίο πρόκειται

-

Ενεχόμενο ποσό

Με άλλα μέσα; Διευκρινίστε:

Ναι / Όχι

Διευκρινίστε:

-

Ο οικονομικός φορέας έχει εκπληρώσει τις υποχρεώσεις του, είτε καταβάλλοντας τους φόρους ή τις εισφορές κοινωνικής ασφάλισης που οφείλει, συμπεριλαμβανομένων, κατά περίπτωση, των δεδουλευμένων τόκων ή των προστίμων, είτε υπαγόμενος σε δεσμευτικό διακανονισμό για την καταβολή τους;

Ναι / Όχι

Περιγράψτε τα μέτρα που λήφθηκαν

-

Η εν λόγω απόφαση είναι τελεσίδικη και δεσμευτική;

Ναι / Όχι

..

Σε περίπτωση καταδικαστικής απόφασης, εφόσον ορίζεται απευθείας σε αυτήν, η διάρκεια της περιόδου αποκλεισμού:

-

Εάν η σχετική τεκμηρίωση διατίθεται ηλεκτρονικά, αναφέρετε:

Ναι / Όχι

Διαδικτυακή Διεύθυνση

-

Επακριβή στοιχεία αναφοράς των εγγράφων

-

Αρχή ή Φορέας έκδοσης

-

Γ: Λόγοι που σχετίζονται με αφερεγγυότητα, σύγκρουση συμφερόντων ή επαγγελματικό παράπτωμα

Πληροφορίες σχετικά με πιθανή αφερεγγυότητα, σύγκρουση συμφερόντων ή επαγγελματικό παράπτωμα

Αθέτηση των υποχρεώσεων στον τομέα του περιβαλλοντικού δικαίου

Ο οικονομικός φορέας έχει, εν γνώσει του, αθετήσει τις υποχρεώσεις του στους τομείς του περιβαλλοντικού δικαίου;

Απάντηση:

Ναι / Όχι

Περιγράψτε τα μέτρα που λήφθηκαν

-

Σε περίπτωση καταδικής, ο οικονομικός φορέας έχει λάβει μέτρα που να αποδεικνύουν την αξιοπιστία του παρά την ύπαρξη σχετικού λόγου αποκλεισμού (“αυτοκάθαρση”);

Ναι / Όχι

Περιγράψτε τα μέτρα που λήφθηκαν

-

Εάν η σχετική τεκμηρίωση διατίθεται ηλεκτρονικά, αναφέρετε:

Ναι / Όχι

Διαδικτυακή Διεύθυνση

-

Επακριβή στοιχεία αναφοράς των εγγράφων

-

Αρχή ή Φορέας έκδοσης

-

Αθέτηση των υποχρεώσεων στον τομέα του κοινωνικού δικαίου

Ο οικονομικός φορέας έχει, εν γνώσει του, αθετήσει τις υποχρεώσεις του στους τομείς του κοινωνικού δικαίου;

Απάντηση:

Ναι / Όχι

Περιγράψτε τα μέτρα που λήφθηκαν

-

Σε περίπτωση καταδικής, ο οικονομικός φορέας έχει λάβει μέτρα που να αποδεικνύουν την αξιοπιστία του παρά την ύπαρξη σχετικού λόγου αποκλεισμού (“αυτοκάθαρση”);

Ναι / Όχι

Περιγράψτε τα μέτρα που λήφθηκαν

-

Εάν η σχετική τεκμηρίωση διατίθεται ηλεκτρονικά, αναφέρετε:

Ναι / Όχι

Διαδικτυακή Διεύθυνση

-

Επακριβή στοιχεία αναφοράς των εγγράφων

-

Αρχή ή Φορέας έκδοσης

-

Αθέτηση των υποχρεώσεων στον τομέα του εργατικού δικαίου

Ο οικονομικός φορέας έχει, εν γνώσει του, αθετήσει τις υποχρεώσεις του στους τομείς του εργατικού δικαίου;

Απάντηση:

Ναι / Όχι

Περιγράψτε τα μέτρα που λήφθηκαν

-

Σε περίπτωση καταδικής, ο οικονομικός φορέας έχει λάβει μέτρα που να αποδεικνύουν την αξιοπιστία του παρά την ύπαρξη σχετικού λόγου αποκλεισμού (“αυτοκάθαρση”);

Ναι / Όχι

Περιγράψτε τα μέτρα που λήφθηκαν

-

Εάν η σχετική τεκμηρίωση διατίθεται ηλεκτρονικά, αναφέρετε:

Ναι / Όχι

Διαδικτυακή Διεύθυνση

-

Επακριβή στοιχεία αναφοράς των εγγράφων

-

Αρχή ή Φορέας έκδοσης

-

Πτώχευση

Ο οικονομικός φορέας τελεί υπό πτώχευση;

Απάντηση:

Ναι / Όχι

Παρακαλώ αναφέρετε λεπτομερείς πληροφορίες

-

Διευκρινίστε τους λόγους για τους οποίους, ωστόσο, μπορείτε να εκτελέσετε τη σύμβαση. Οι πληροφορίες αυτές δεν είναι απαραίτητο να παρασχεθούν εάν ο αποκλεισμός των οικονομικών φορέων στην παρούσα περίπτωση έχει καταστεί υποχρεωτικός βάσει του εφαρμοστέου εθνικού δικαίου χωρίς δυνατότητα παρέκκλισης όταν ο οικονομικός φορέας είναι, ωστόσο, σε θέση να εκτελέσει τη σύμβαση.

-

Εάν η σχετική τεκμηρίωση διατίθεται ηλεκτρονικά, αναφέρετε:

Ναι / Όχι

Διαδικτυακή Διεύθυνση

-

Επακριβή στοιχεία αναφοράς των εγγράφων

-

Αρχή ή Φορέας έκδοσης

-

Διαδικασία εξυγίανσης ή ειδικής εκκαθάρισης

Έχει υπαχθεί ο οικονομικός φορέας σε διαδικασία εξυγίανσης ή ειδικής εκκαθάρισης;

Απάντηση:

Ναι / Όχι

Παρακαλώ αναφέρετε λεπτομερείς πληροφορίες

-

Διευκρινίστε τους λόγους για τους οποίους, ωστόσο, μπορείτε να εκτελέσετε τη σύμβαση. Οι πληροφορίες αυτές δεν είναι απαραίτητο να παρασχεθούν εάν ο αποκλεισμός των οικονομικών φορέων στην παρούσα περίπτωση έχει καταστεί υποχρεωτικός βάσει του εφαρμοστέου εθνικού δικαίου χωρίς δυνατότητα παρέκκλισης όταν ο οικονομικός φορέας είναι, ωστόσο, σε θέση να εκτελέσει τη σύμβαση.

-

Εάν η σχετική τεκμηρίωση διατίθεται ηλεκτρονικά, αναφέρετε:

Ναι / Όχι

Διαδικτυακή Διεύθυνση

-

Επακριβή στοιχεία αναφοράς των εγγράφων

-

Αρχή ή Φορέας έκδοσης

-

Διαδικασία πτωχευτικού συμβιβασμού

Έχει υπαχθεί ο οικονομικός φορέας σε διαδικασία πτωχευτικού συμβιβασμού;

Απάντηση:

Ναι / Όχι

Παρακαλώ αναφέρετε λεπτομερείς πληροφορίες

-

Διευκρινίστε τους λόγους για τους οποίους, ωστόσο, μπορείτε να εκτελέσετε τη σύμβαση. Οι πληροφορίες αυτές δεν είναι απαραίτητο να παρασχεθούν εάν ο αποκλεισμός των οικονομικών φορέων στην παρούσα περίπτωση έχει καταστεί υποχρεωτικός βάσει του εφαρμοστέου εθνικού δικαίου χωρίς δυνατότητα παρέκκλισης όταν ο οικονομικός φορέας είναι, ωστόσο, σε θέση να εκτελέσει τη σύμβαση.

-

Εάν η σχετική τεκμηρίωση διατίθεται ηλεκτρονικά, αναφέρετε:

Ναι / Όχι

Διαδικτυακή Διεύθυνση

-

Επακριβή στοιχεία αναφοράς των εγγράφων

-

Αρχή ή Φορέας έκδοσης

-

Ανάλογη κατάσταση προβλεπόμενη σε εθνικές νομοθετικές και κανονιστικές διατάξεις

Βρίσκεται ο οικονομικός φορέας σε οποιαδήποτε ανάλογη κατάσταση προκύπτουσα από παρόμοια διαδικασία προβλεπόμενη σε εθνικές νομοθετικές και κανονιστικές διατάξεις;

Απάντηση:

Ναι / Όχι

Παρακαλώ αναφέρετε λεπτομερείς πληροφορίες

-

Διευκρινίστε τους λόγους για τους οποίους, ωστόσο, μπορείτε να εκτελέσετε τη σύμβαση. Οι πληροφορίες αυτές δεν είναι απαραίτητο να παρασχεθούν εάν ο αποκλεισμός των οικονομικών φορέων στην παρούσα περίπτωση έχει καταστεί υποχρεωτικός βάσει του εφαρμοστέου εθνικού δικαίου χωρίς δυνατότητα παρέκκλισης όταν ο οικονομικός φορέας είναι, ωστόσο, σε θέση να εκτελέσει τη σύμβαση.

-

Εάν η σχετική τεκμηρίωση διατίθεται ηλεκτρονικά, αναφέρετε:

Ναι / Όχι

Διαδικτυακή Διεύθυνση

-

Επακριβή στοιχεία αναφοράς των εγγράφων

-

Αρχή ή Φορέας έκδοσης

-

Υπό αναγκαστική διαχείριση από εκκαθαριστή ή από το δικαστήριο

Τελεί ο οικονομικός φορέας υπό αναγκαστική διαχείριση από εκκαθαριστή ή από το δικαστήριο;

Απάντηση:

Ναι / Όχι

Παρακαλώ αναφέρετε λεπτομερείς πληροφορίες

-

Διευκρινίστε τους λόγους για τους οποίους, ωστόσο, μπορείτε να εκτελέσετε τη σύμβαση. Οι πληροφορίες αυτές δεν είναι απαραίτητο να παρασχεθούν εάν ο αποκλεισμός των οικονομικών φορέων στην παρούσα περίπτωση έχει καταστεί υποχρεωτικός βάσει του εφαρμοστέου εθνικού δικαίου χωρίς δυνατότητα παρέκκλισης όταν ο οικονομικός φορέας είναι, ωστόσο, σε θέση να εκτελέσει τη σύμβαση.

-

Εάν η σχετική τεκμηρίωση διατίθεται ηλεκτρονικά, αναφέρετε:

Ναι / Όχι

Διαδικτυακή Διεύθυνση

-

Επακριβή στοιχεία αναφοράς των εγγράφων

-

Αρχή ή Φορέας έκδοσης

-

Αναστολή επιχειρηματικών δραστηριοτήτων

Έχουν ανασταλεί οι επιχειρηματικές δραστηριότητες του οικονομικού φορέα;

Απάντηση:

Ναι / Όχι

Παρακαλώ αναφέρετε λεπτομερείς πληροφορίες

-

Διευκρινίστε τους λόγους για τους οποίους, ωστόσο, μπορείτε να εκτελέσετε τη σύμβαση. Οι πληροφορίες αυτές δεν είναι απαραίτητο να παρασχεθούν εάν ο αποκλεισμός των οικονομικών φορέων στην παρούσα περίπτωση έχει καταστεί υποχρεωτικός βάσει του εφαρμοστέου εθνικού δικαίου χωρίς δυνατότητα παρέκκλισης όταν ο οικονομικός φορέας είναι, ωστόσο, σε θέση να εκτελέσει τη σύμβαση.

-

Εάν η σχετική τεκμηρίωση διατίθεται ηλεκτρονικά, αναφέρετε:

Ναι / Όχι

Διαδικτυακή Διεύθυνση

-

Επακριβή στοιχεία αναφοράς των εγγράφων

-

Αρχή ή Φορέας έκδοσης

-

Ένοχος σοβαρού επαγγελματικού παραπτώματος

Έχει διαπράξει ο οικονομικός φορέας σοβαρό επαγγελματικό παράπτωμα;

Απάντηση:

Ναι / Όχι

Παρακαλώ αναφέρετε λεπτομερείς πληροφορίες

-

Σε περίπτωση καταδικής, ο οικονομικός φορέας έχει λάβει μέτρα που να αποδεικνύουν την αξιοπιστία του παρά την ύπαρξη σχετικού λόγου αποκλεισμού ("αυτοκάθαρση");

Ναι / Όχι

Περιγράψτε τα μέτρα που λήφθηκαν

-

Εάν η σχετική τεκμηρίωση διατίθεται ηλεκτρονικά, αναφέρετε:

Ναι / Όχι

Διαδικτυακή Διεύθυνση

-

Επακριβή στοιχεία αναφοράς των εγγράφων

-

Αρχή ή Φορέας έκδοσης

-

Συμφωνίες με άλλους οικονομικούς φορείς με στόχο τη στρέβλωση του ανταγωνισμού

Έχει συνάψει ο οικονομικός φορέας συμφωνίες με άλλους οικονομικούς φορείς με σκοπό τη στρέβλωση του ανταγωνισμού;

Απάντηση:

Ναι / Όχι

Παρακαλώ αναφέρετε λεπτομερείς πληροφορίες

-

Σε περίπτωση καταδικής, ο οικονομικός φορέας έχει λάβει μέτρα που να αποδεικνύουν την αξιοπιστία του παρά την ύπαρξη σχετικού λόγου αποκλεισμού (“αυτοκάθαρση”);

Ναι / Όχι

Περιγράψτε τα μέτρα που λήφθηκαν

-

Εάν η σχετική τεκμηρίωση διατίθεται ηλεκτρονικά, αναφέρετε:

Ναι / Όχι

Διαδικτυακή Διεύθυνση

-

Επακριβή στοιχεία αναφοράς των εγγράφων

-

Αρχή ή Φορέας έκδοσης

-

Σύγκρουση συμφερόντων λόγω της συμμετοχής του στη διαδικασία σύναψης σύμβασης
Γνωρίζει ο οικονομικός φορέας την ύπαρξη τυχόν σύγκρουσης συμφερόντων λόγω της συμμετοχής του στη διαδικασία σύναψης σύμβασης;

Απάντηση:

Ναι / Όχι

Παρακαλώ αναφέρετε λεπτομερείς πληροφορίες

-

Εάν η σχετική τεκμηρίωση διατίθεται ηλεκτρονικά, αναφέρετε:

Ναι / Όχι

Διαδικτυακή Διεύθυνση

-

Επακριβή στοιχεία αναφοράς των εγγράφων

-

Αρχή ή Φορέας έκδοσης

-

Παροχή συμβουλών ή εμπλοκή στην προετοιμασία της διαδικασίας σύναψης της σύμβασης

Έχει παράσχει ο οικονομικός φορέας ή επιχείρηση συνδεδεμένη με αυτόν συμβουλές στην αναθέτουσα αρχή ή στον αναθέτοντα φορέα ή έχει με άλλο τρόπο εμπλακεί στην προετοιμασία της διαδικασίας σύναψης της σύμβασης;

Απάντηση:

Ναι / Όχι

Παρακαλώ αναφέρετε λεπτομερείς πληροφορίες

-

Εάν η σχετική τεκμηρίωση διατίθεται ηλεκτρονικά, αναφέρετε:

Ναι / Όχι

Διαδικτυακή Διεύθυνση

-

Επακριβή στοιχεία αναφοράς των εγγράφων

-

Αρχή ή Φορέας έκδοσης

-

Πρόωρη καταγγελία, αποζημιώσεις ή άλλες παρόμοιες κυρώσεις

Έχει υποστεί ο οικονομικός φορέας πρόωρη καταγγελία προηγούμενης δημόσιας σύμβασης, προηγούμενης σύμβασης με αναθέτοντα φορέα ή προηγούμενης σύμβασης παραχώρησης, ή επιβολή αποζημιώσεων ή άλλων παρόμοιων κυρώσεων σε σχέση με την εν λόγω προηγούμενη σύμβαση;

Απάντηση:

Ναι / Όχι

Παρακαλώ αναφέρετε λεπτομερείς πληροφορίες

-

Σε περίπτωση καταδικής, ο οικονομικός φορέας έχει λάβει μέτρα που να αποδεικνύουν την αξιοπιστία του παρά την ύπαρξη σχετικού λόγου αποκλεισμού (“αυτοκάθαρση”);

Ναι / Όχι

Περιγράψτε τα μέτρα που λήφθηκαν

-

Εάν η σχετική τεκμηρίωση διατίθεται ηλεκτρονικά, αναφέρετε:

Ναι / Όχι

Διαδικτυακή Διεύθυνση

-

Επακριβή στοιχεία αναφοράς των εγγράφων

-

Αρχή ή Φορέας έκδοσης

-

Ψευδείς δηλώσεις, απόκρυψη πληροφοριών, ανικανότητα υποβολής δικαιολογητικών, απόκτηση εμπιστευτικών πληροφοριών

Ο οικονομικός φορέας επιβεβαιώνει ότι: α) έχει κριθεί ένοχος σοβαρών ψευδών δηλώσεων κατά την παροχή των πληροφοριών που απαιτούνται για την εξακρίβωση της απουσίας των λόγων αποκλεισμού ή την πλήρωση των κριτηρίων επιλογής, β) έχει αποκρύψει τις πληροφορίες αυτές, γ) δεν ήταν σε θέση να υποβάλει, χωρίς καθυστέρηση, τα δικαιολογητικά που απαιτούνται από την αναθέτουσα αρχή ή τον αναθέτοντα φορέα, και δ) έχει επιχειρήσει να επηρεάσει με αθέμιτο τρόπο τη διαδικασία λήψης αποφάσεων της αναθέτουσας αρχής ή του αναθέτοντα φορέα, να αποκτήσει εμπιστευτικές πληροφορίες που ενδέχεται να του αποφέρουν αθέμιτο πλεονέκτημα στη διαδικασία σύναψης σύμβασης ή να παράσχει εξ αμελείας παραπλανητικές πληροφορίες που ενδέχεται να επηρεάσουν ουσιαστικά τις αποφάσεις που αφορούν τον αποκλεισμό, την επιλογή ή την ανάθεση;

Απάντηση:

Ναι / Όχι

Εάν η σχετική τεκμηρίωση διατίθεται ηλεκτρονικά, αναφέρετε:

Ναι / Όχι

Διαδικτυακή Διεύθυνση

-

Επακριβή στοιχεία αναφοράς των εγγράφων

-

Αρχή ή Φορέας έκδοσης

-

Δ: Άλλοι λόγοι αποκλεισμού που ενδέχεται να προβλέπονται από την εθνική νομοθεσία του κράτους μέλους της αναθέτουσας αρχής ή του αναθέτοντος φορέα

Αμιγώς εθνικοί λόγοι αποκλεισμού

Ισχύουν οι αμιγώς εθνικοί λόγοι αποκλεισμού που ορίζονται στη σχετική προκήρυξη / γνωστοποίηση ή στα έγγραφα της διαδικασίας σύναψης σύμβασης;

Απάντηση:

Ναι / Όχι

Περιγράψτε τα μέτρα που λήφθηκαν

-

Σε περίπτωση καταδικής, ο οικονομικός φορέας έχει λάβει μέτρα που να αποδεικνύουν την αξιοπιστία του παρά την ύπαρξη σχετικού λόγου αποκλεισμού (“αυτοκάθαρση”);

Ναι / Όχι

Περιγράψτε τα μέτρα που λήφθηκαν

-

Εάν η σχετική τεκμηρίωση διατίθεται ηλεκτρονικά, αναφέρετε:

Ναι / Όχι

Διαδικτυακή Διεύθυνση

-

Επακριβή στοιχεία αναφοράς των εγγράφων

-

Αρχή ή Φορέας έκδοσης

-

Μέρος IV: Κριτήρια επιλογής

Μέρος VI: Τελικές δηλώσεις

Ο κάτωθι υπογεγραμμένος, δηλώνω επισήμως ότι τα στοιχεία που έχω αναφέρει σύμφωνα με τα μέρη II έως V ανωτέρω είναι ακριβή και ορθά και ότι έχω πλήρη επίγνωση των συνεπειών σε περίπτωση σοβαρών ψευδών δηλώσεων.

Ο κάτωθι υπογεγραμμένος, δηλώνω επισήμως ότι είμαι σε θέση, κατόπιν αιτήματος και χωρίς καθυστέρηση, να προσκομίσω τα πιστοποιητικά και τις λοιπές μορφές αποδεικτικών εγγράφων που αναφέρονται, εκτός εάν:

α) Η αναθέτουσα αρχή ή ο αναθέτων φορέας έχει τη δυνατότητα να λάβει τα σχετικά δικαιολογητικά απευθείας με πρόσβαση σε εθνική βάση δεδομένων σε οποιοδήποτε κράτος μέλος αυτή διατίθεται δωρεάν [υπό την προϋπόθεση ότι ο οικονομικός φορέας έχει παράσχει τις απαραίτητες πληροφορίες (διαδικτυακή διεύθυνση, αρχή ή φορέα έκδοσης, επακριβή στοιχεία αναφοράς των εγγράφων) που παρέχουν τη δυνατότητα στην αναθέτουσα αρχή ή στον αναθέτοντα φορέα να το πράξει] ή

β) Από τις 18 Οκτωβρίου 2018 το αργότερο (ανάλογα με την εθνική εφαρμογή του άρθρου 59 παράγραφος 5 δεύτερο εδάφιο της οδηγίας 2014/24/ΕΕ), η αναθέτουσα αρχή ή ο αναθέτων φορέας έχουν ήδη στην κατοχή τους τα σχετικά έγγραφα.

Ο κάτωθι υπογεγραμμένος δίδω επισήμως τη συγκατάθεσή μου στην αναθέτουσα αρχή ή τον αναθέτοντα φορέα, όπως καθορίζεται στο Μέρος I, ενότητα Α, προκειμένου να αποκτήσει πρόσβαση σε δικαιολογητικά των πληροφοριών που έχουν υποβληθεί στο Μέρος III και το Μέρος IV του παρόντος Ευρωπαϊκού Ενιαίου Εγγράφου Σύμβασης για τους σκοπούς της διαδικασίας σύναψης σύμβασης, όπως καθορίζεται στο Μέρος I.

Ημερομηνία, τόπος και, όπου ζητείται ή απαιτείται, υπογραφή(-ές):

Ημερομηνία

Τόπος

Υπογραφή